

⚠ 注意事項

- ・本製品は車種専用設計となっております。適合外車両への取付けや製品の改造は絶対に行わないでください。
- ・製品取付けの際は、本書の要領にしたがって2人以上で作業してください。
- ・また、純正パーツを取外す際は自動車メーカー発行の整備書をご参照ください。
- ・製品の塗装前に車両への仮合せ作業を必ず行ってください。
- ・製品塗装後のクレームや返品は一切お受けできません。
- ・製品取付け後 24 時間以内は両面テープが完全に定着しない為、洗車や水に濡れる事が無いようにしてください。
- ・製品取付け後は定期的に取付け状態の点検を実施してください。

■構成部品

◇塗装済み品

No.	部品名称	数量
①	リヤハーフスポイラー	1
②	ブラケット	2
③	タッピングスクリュー	4
④	グロメット	2
⑤	Jナット	2
⑥	クリップA	2
⑦	クリップB	2
⑧	クッション	2
⑨	PAC プライマー N-200	1
⑩	型紙	1
⑪	取付説明書	1

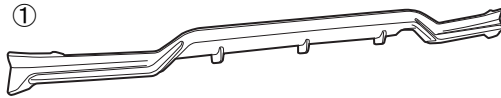

塗装色：艶有り黒〈BKH3-2〉× ピュアレッド〈M7Y〉

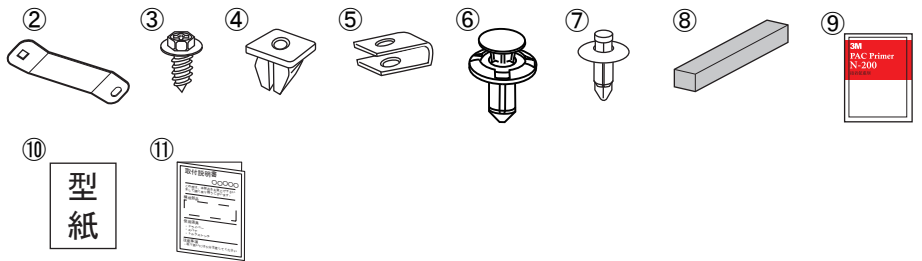

◇未塗装品 ※下記部品は未塗装品のみ同梱

No.	部品名称	数量
⑫	イ型モール	1
⑬	PAC プライマー K-500	1



■未塗装品の塗装、モール貼り付け

※BGR-0002Nのみ作業

- ①リヤハーフスポイラーを任意の色で塗装する。
- 下図を参照し、①リヤハーフスポイラーの⑫イ型モール貼り付け部を脱脂し、⑬PAC プライマー K-500 を塗布する。
- 下図を参照し、①リヤハーフスポイラーに⑫イ型モールの貼り付ける。

※LH 図示 左右同作業

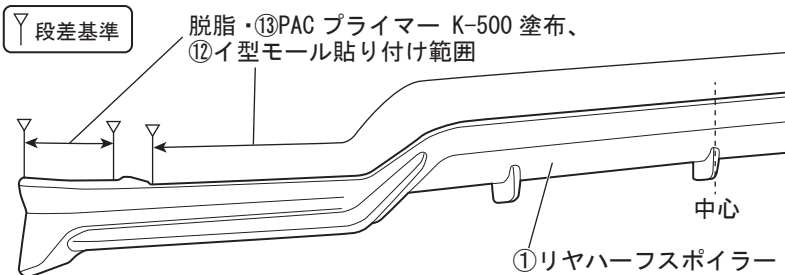

⚠ プライマーが塗布範囲以外に付着した場合は、直ちにホワイトガソリンやIPA等で拭き取ってください。

⚠ 両面テープの接着力を最大限に発揮させる為、貼り付け作業前に両面テープ部の貼り付け部をドライヤー等で約 40°C程度に暖めてください。

■ リヤハーフスポイラー取付準備

1. 下図を参照し、リヤバンパー下面の車両クリップを取り外す。(左右各1ヶ所)

※LH 図示 左右同作業

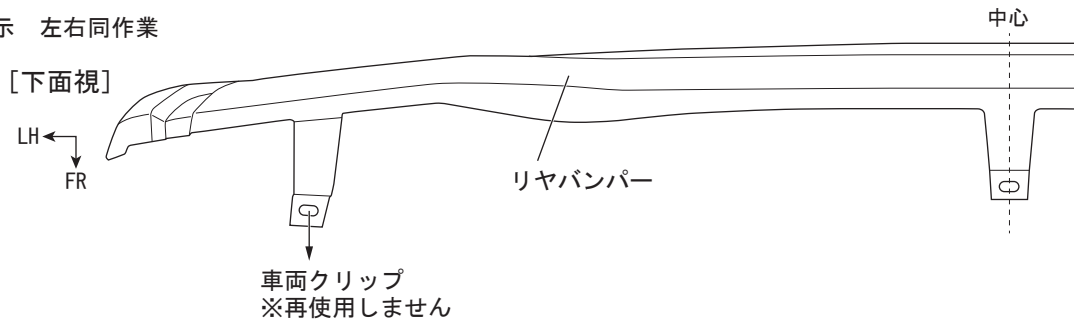

2. 下図を参照し、リヤバンパー下面に⑩型紙 A、B をマスキングテープ等で貼り付ける。

3. ⑩型紙 A のモール高さに合わせてリヤバンパー後面にスポイラー取り付け高さ位置をマスキングテープでマーキングする。

4. ⑩型紙 A、B の穴開け位置中心に合わせてリヤバンパーにキリで穴開け位置をマーキングする。マーキング後、⑩型紙 A、B を外す。

※LH 図示 左右同作業

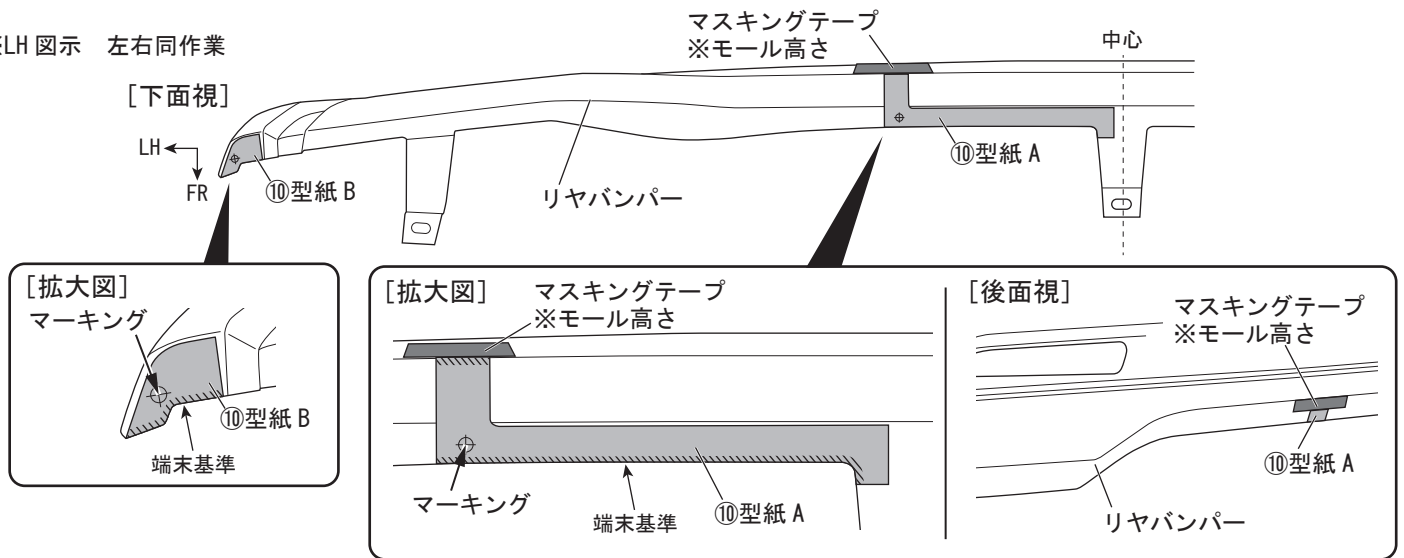

5. 下図を参照し、リヤバンパー下面の穴開け位置マーキングに合わせて穴を開ける。

[中央：下穴 ϕ 3.0→本穴 ϕ 7.0 左右各1ヶ所]

[外側：下穴 ϕ 3.0→本穴 ϕ 6.0 左右各1ヶ所]

6. 穴開け後、穴周囲のバリを除去する。

※LH 図示 左右同作業

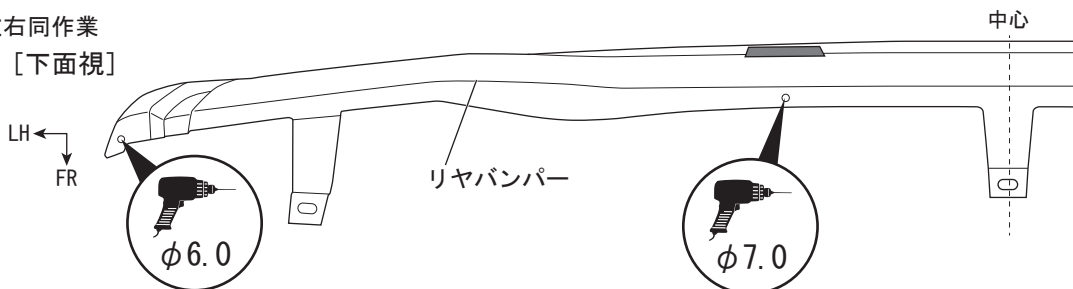

7. 下図を参照し、リヤバンパー下面の ϕ 7.0 穴に合わせて⑤J ナットを取り付ける。(左右各1ヶ所)

※LH 図示 左右同作業

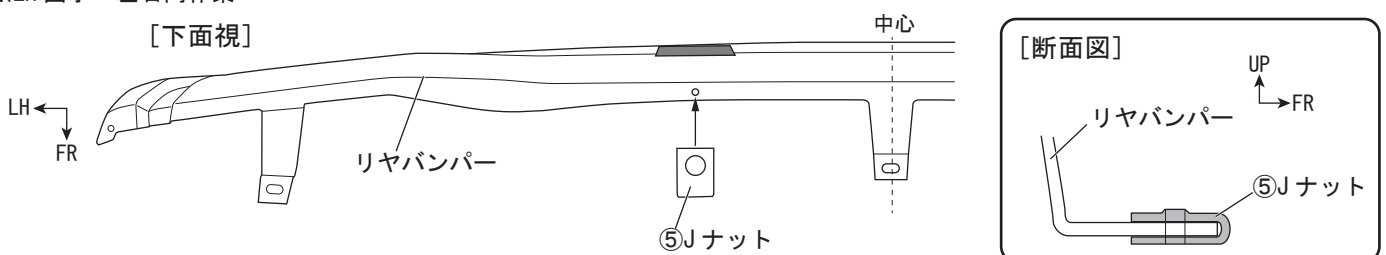

8. 下図を参照し、②ブラケットの四角穴に④グロメットを取り付ける。(2個組み付け)

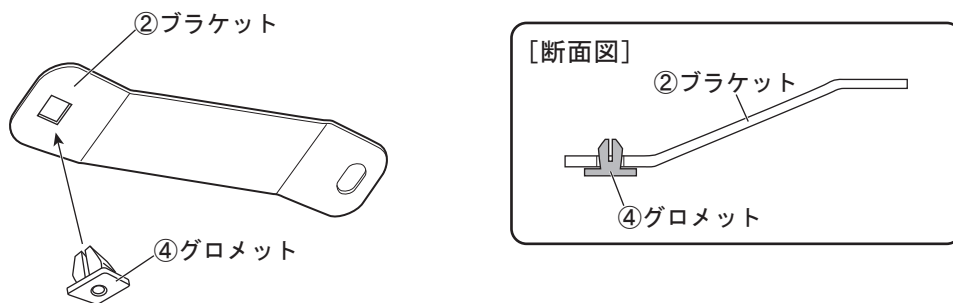

9. 下図を参照し、①リヤハーフスポイラー下面に②ブラケットを③タッピングスクリューで仮締めする。
(左右各1ヶ所)

※LH 図示 左右同作業

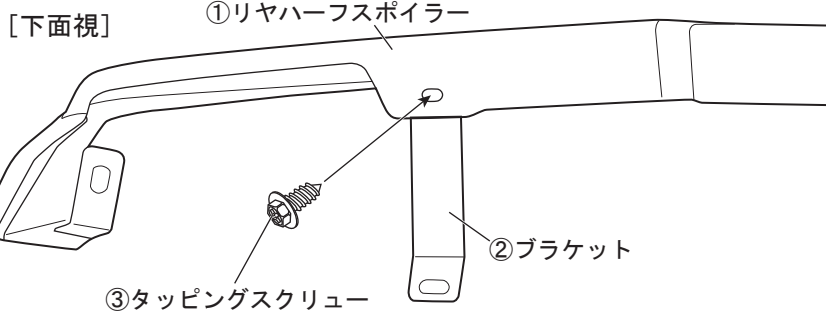

10. 下図を参照し、①リヤハーフスポイラー裏面の両面テープの間に⑧クッションを貼り付ける。

※貼り付け面は脱脂すること。
(左右各2ヶ所)

※LH 図示 左右同作業

[裏面視]

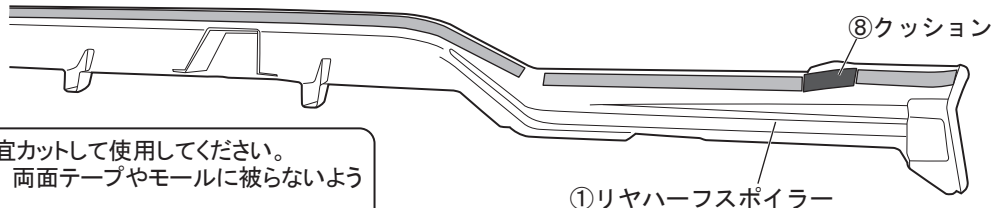

⑧クッションは適宜カットして使用してください。
貼り付ける際は、両面テープやモールに被らないよう
注意してください。

11. 下図を参照し、①リヤハーフスポイラーのモール上端をリヤバンパー後面の取り付け高さマーキング (モール高さ)、側面図示範囲をリヤバンパーのR止まりに合わせて仮当てし、下面を③タッピングスクリュー (仮締め)、⑥クリップA、⑦クリップBで仮固定する。

12. 下図を参照し、①リヤハーフスポイラーのモール上端に合わせてリヤバンパーにマスキングテープを貼り付ける。

※LH 図示 左右同作業

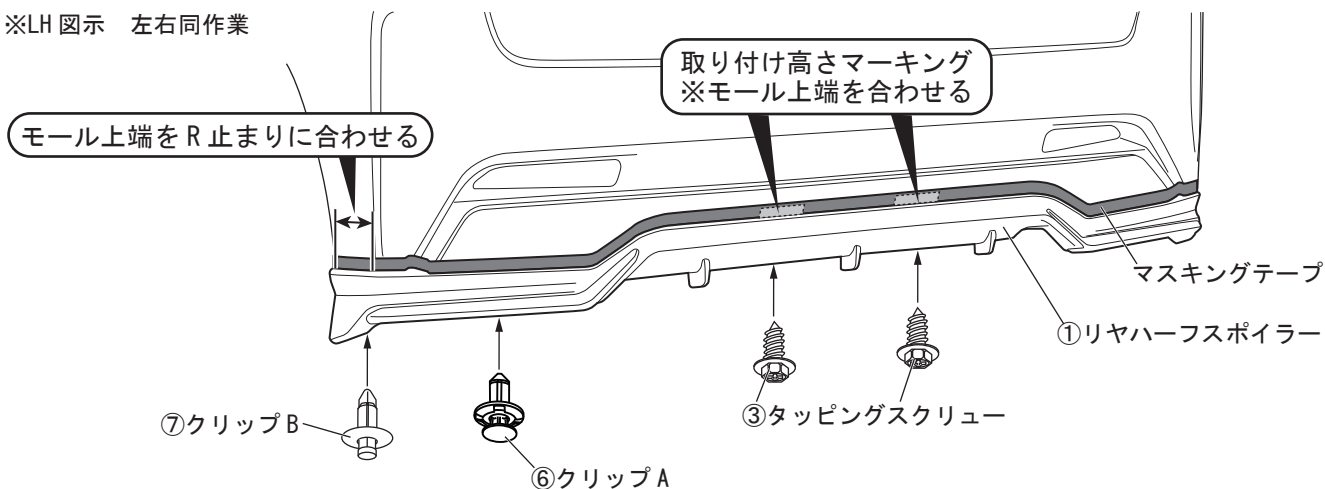

13. ①リヤハーフスポイラーを取り外す。

14. 下図を参照し、リヤバンパーの両面テープ貼り付け部をホワイトガソリンまたはイソプロピルアルコールで脱脂する。

※LH 図示 左右同作業

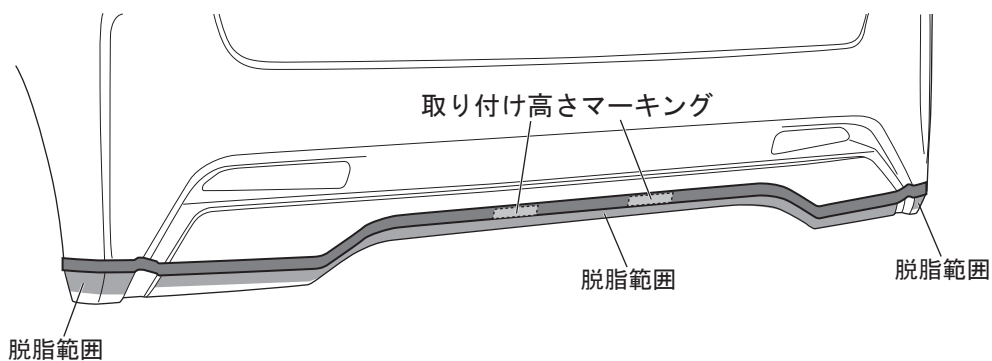

15. 下図を参照し、リヤバンパーの両面テープ貼り付け部に⑨PAC プライマー N-200 を塗布する。

※LH 図示 左右同作業

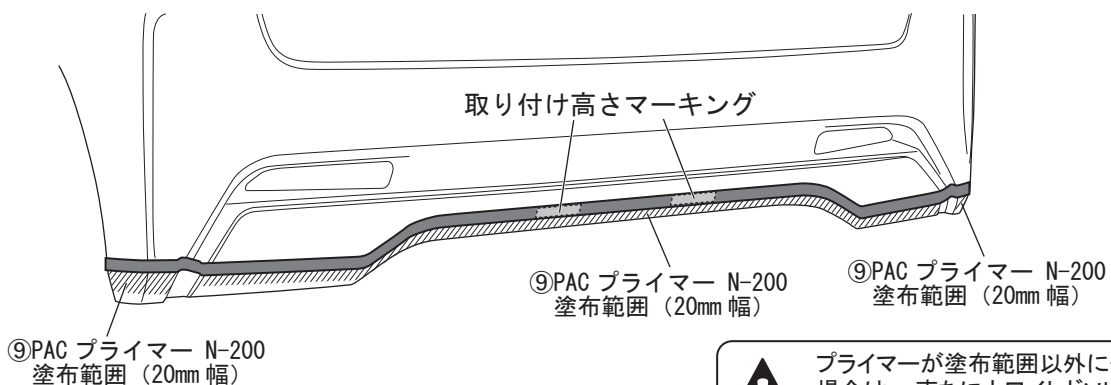

プライマーが塗布範囲以外に付着した場合は、直ちにホワイトガソリンやIPA等で拭き取ってください。

16. マスキングテープを剥がす。

※取り付け高さマーキングは剥がさないでください。

17. 下図を参照し、①リヤハーフスポイラーの両面テープの離型紙を一部めくり、表側に折り返してマスキングテープ等で貼り付ける。

※LH 図示 左右同作業

[裏面視]

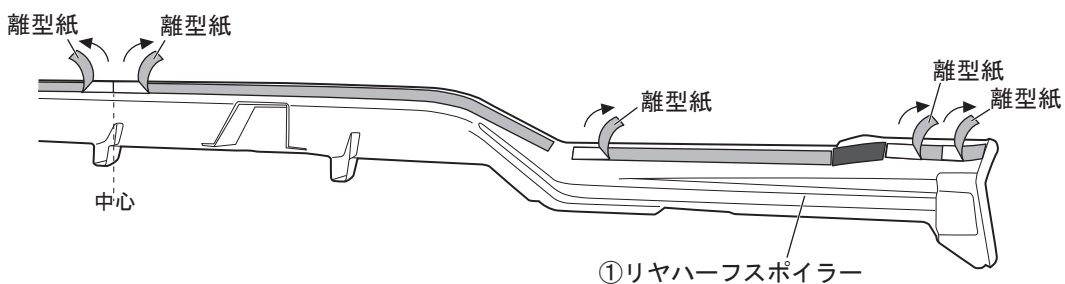

■ リヤハーフスポイラー取付要領

1. 下図を参照し、①リヤハーフスポイラーのモール上端をリヤバンパー後面の取り付け高さマーキング（モール高さ）、側面図示範囲をリヤバンパーのR止まりに合わせて仮当てし、下面を③タッピングスクリュー（仮締め）、⑥クリップA、⑦クリップBで仮固定する。
2. 各部の隙や取り付けバランスを確認して両面テープの離型紙を番号順に矢印の方向へ剥がし、圧着する。

※LH 図示 左右同作業

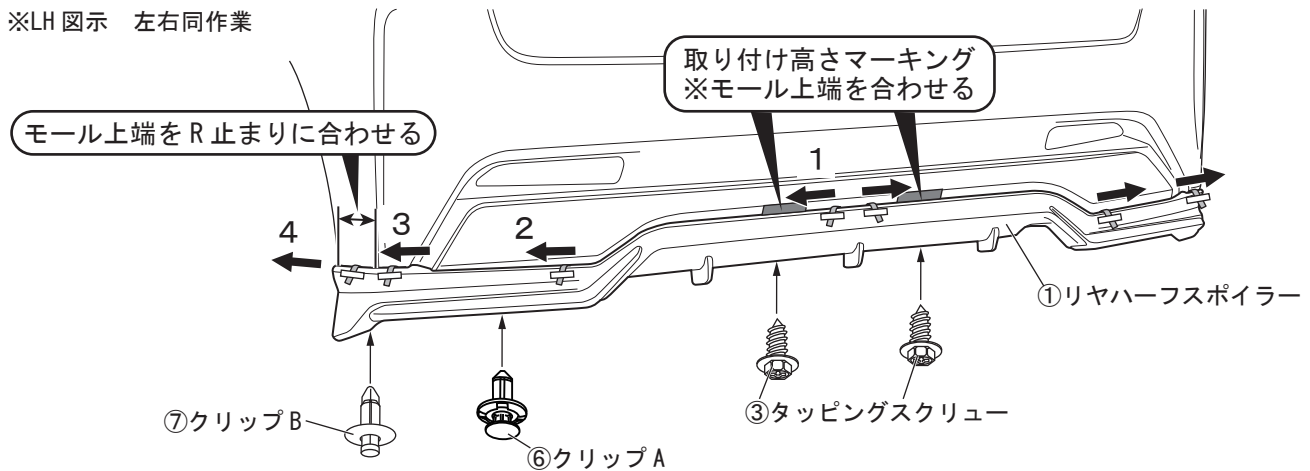

両面テープの接着力を最大限に発揮させる為、貼り付け作業前に両面テープ部の貼り付け部をドライヤー等で約40℃程度に暖めてください。



両面テープの離型紙を必ず図の順で剥がしてください。順番を誤ると隙が発生する恐れがあります。

3. リヤバンパー後面の取り付け高さマーキング（左右各1ヶ所）を剥がし、仮締めした③タッピングスクリュー（左右各1ヶ所）を本締めする。
4. ①リヤハーフスポイラーの取り付け状態を再度確認し、作業完了。