

### ⚠ 注意事項

- ・本製品は車種専用設計となっております。適合外車両への取付けや製品の改造は絶対に行わないでください。
- ・製品取付けの際は、本書の要領にしたがって2人以上で作業してください。
- ・また、純正パーツを取外す際は自動車メーカー発行の整備書をご参照ください。
- ・製品取付け後24時間以内は両面テープが完全に定着しない為、洗車や水に濡れる事が無いようにしてください。
- ・製品取付け後は定期的に取り付け状態の点検を実施してください。

### ■構成部品

#### ◇塗装済み品

No.	部品名称	数量
①	フロントハーフスポイラー	1
②	ゴムワッシャー 大	2
③	ゴムワッシャー 小	2
④	クリップ	2
⑤	タッピングスクリュー	4
⑥	Jナット	4
⑦	型紙	1
⑧	PAC プライマー N-200	1
⑨	取付説明書	1

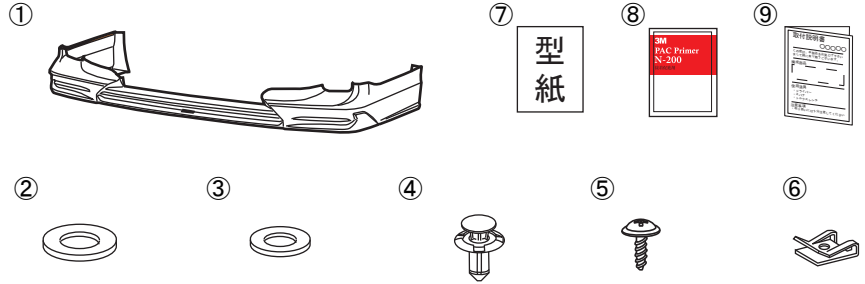

#### ◇未塗装品 ※下記部品は未塗装品のみ同梱

No.	部品名称	数量
⑩	イ型モール (ブラック/グレー)	ブラック / グレー 1
⑪	エンブレム	1
⑫	PAC プライマー K-500	1
⑬	プレートR	1
⑭	プレートL	1
⑮	リベット	4

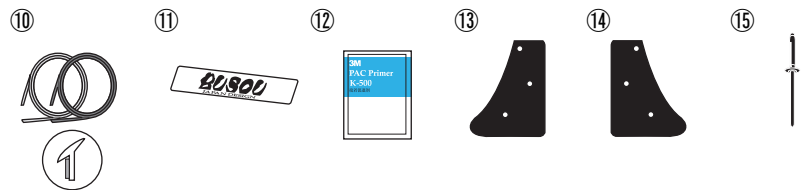

### ■未塗装品の塗り分け、モール貼り付け ※BGC-0001Nのみ作業

1. 下図を参照し、①フロントハーフスポイラーを塗り分ける。

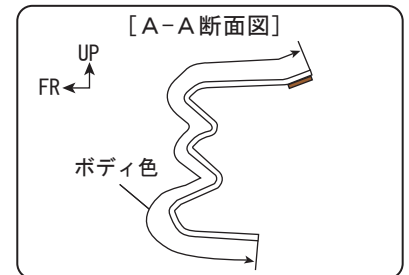
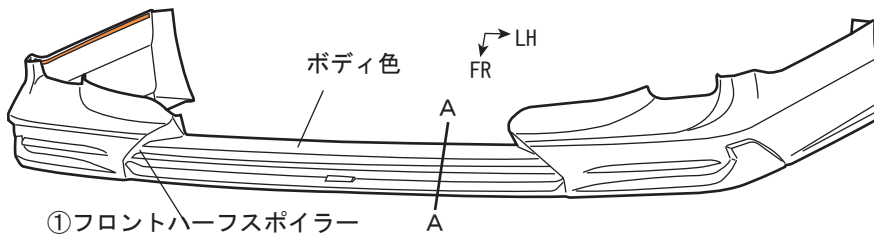

2. 下図を参照し、①フロントハーフスポイラーの⑩モール貼り付け部を脱脂し、⑫PAC プライマー K-500 を塗布する。

3. 下図を参照し、①フロントハーフスポイラーに⑩モールの貼り付け部を貼る。

4. 下図を参照し、①フロントハーフスポイラーの⑪エンブレム貼り付け部を脱脂し、⑪エンブレムを貼り付ける。

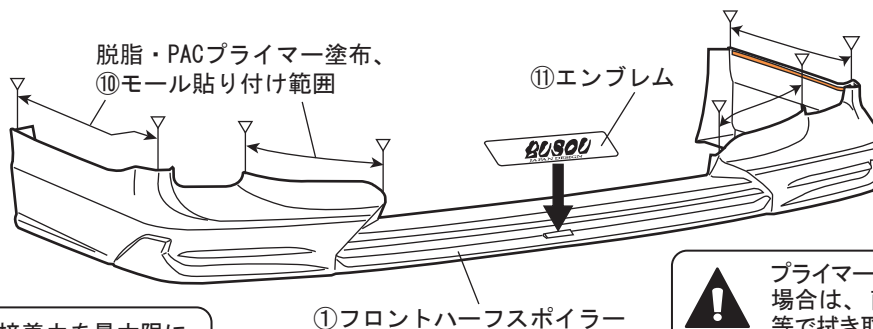

←→ ⑩イ型モール  
∨ 段差基準

⚠ プライマーが塗布範囲以外に付着した場合は、直ちにホワイトガソリンやIPA等で拭き取ってください。

⚠ 両面テープの接着力を最大限に発揮させる為、貼り付け作業前に両面テープ部の貼り付け部をドライヤー等で約40℃程度に暖めてください。

⚠ ⑩イ型モールは2色(ブラック/グレー)が同梱されています。ボディの塗装色に応じてブラック/グレーのどちらかを選択し、使用してください。

5. 下図を参照し、①フロントハーフスポイラーに⑬プレートR、⑭プレートLをそれぞれリベット⑮で固定する。

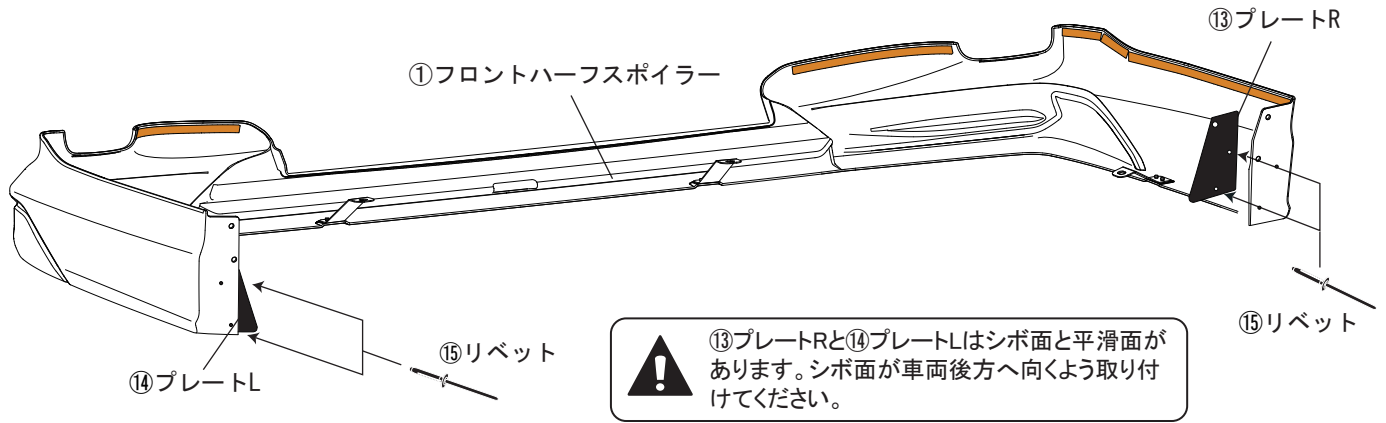

## ■フロントスポイラー取付準備

1. フロントバンパーのホイールハウス部に⑦型紙Aを合わせてキリで穴開け位置をマーキングする。
2. マーキング後、⑦型紙を外す。

※LH 図示 左右同作業

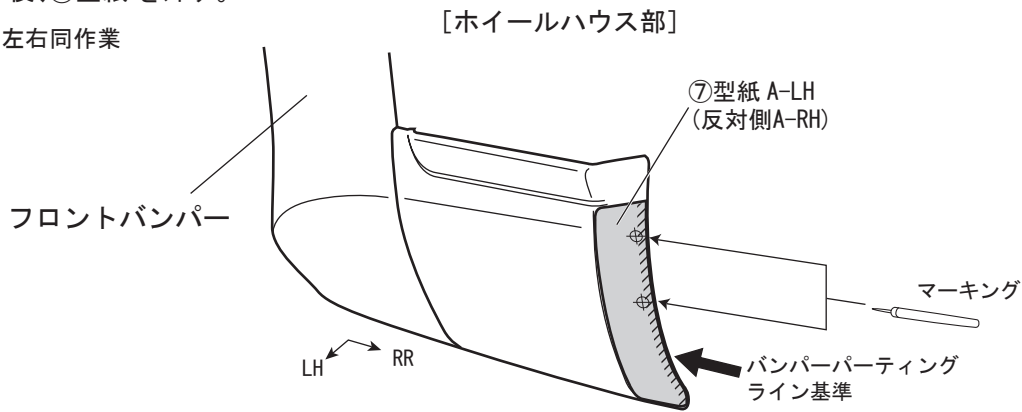

3. 下図を参照し、フロントバンパーホイールハウス部の穴開け位置マーキングに合わせて穴を開ける。  
・φ7.0 [下穴φ3.0→本穴φ7.0] (左右各2ヶ所)
4. 穴開け後は、穴周囲のバリを除去する。

※LH 図示 左右同作業 [ホイールハウス部]

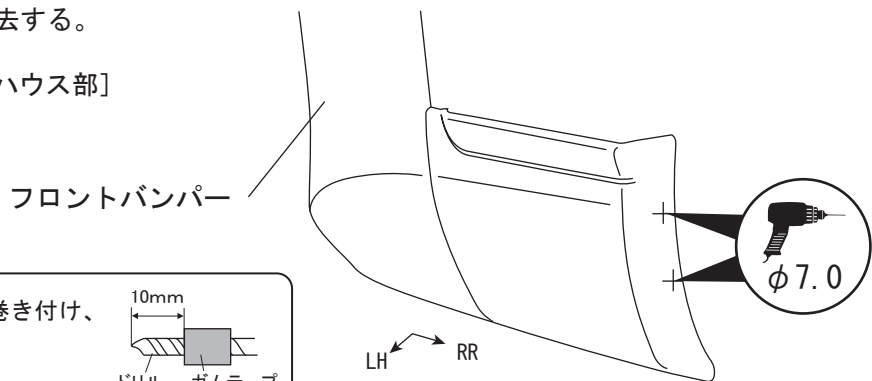

**!** ドリルの刃にガムテープ等を巻き付け、貫通防止策を施してください。

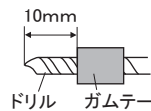

5. 下図を参照し、フロントバンパーホイールハウス部のφ7.0に合わせて⑥J ナットを取り付ける。(左右各2ヶ所)  
※LH 図示 左右同作業 [ホイールハウス部]

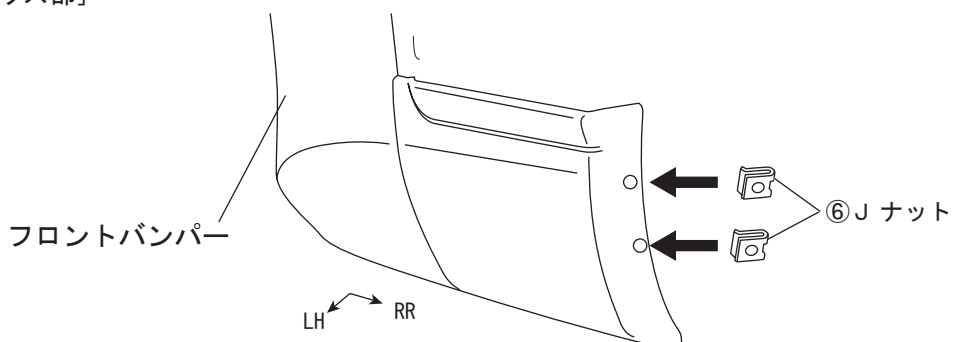
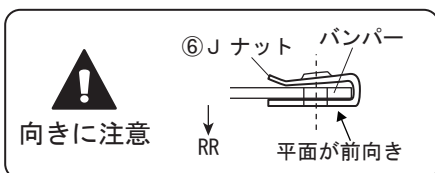

6. 下図を参照し、フロントバンパーから車両クリップと車両ボルトをそれぞれ取り外す。(左右各1ヶ所)

※LH 図示 左右同作業

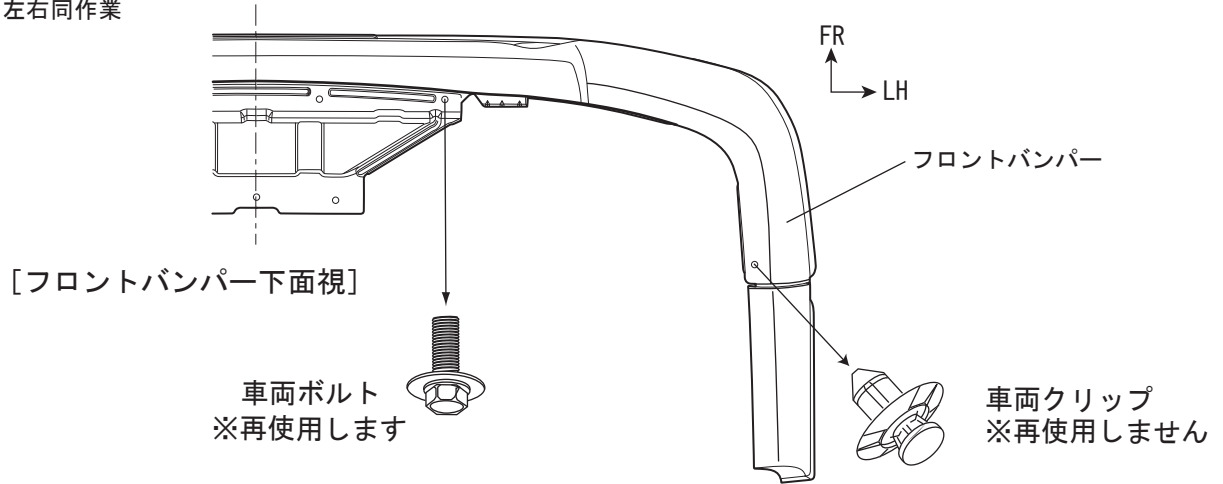

7. 下図を参照し、①フロントハーフスポイラーに②ワッシャー大と③ワッシャー小を貼り付ける。

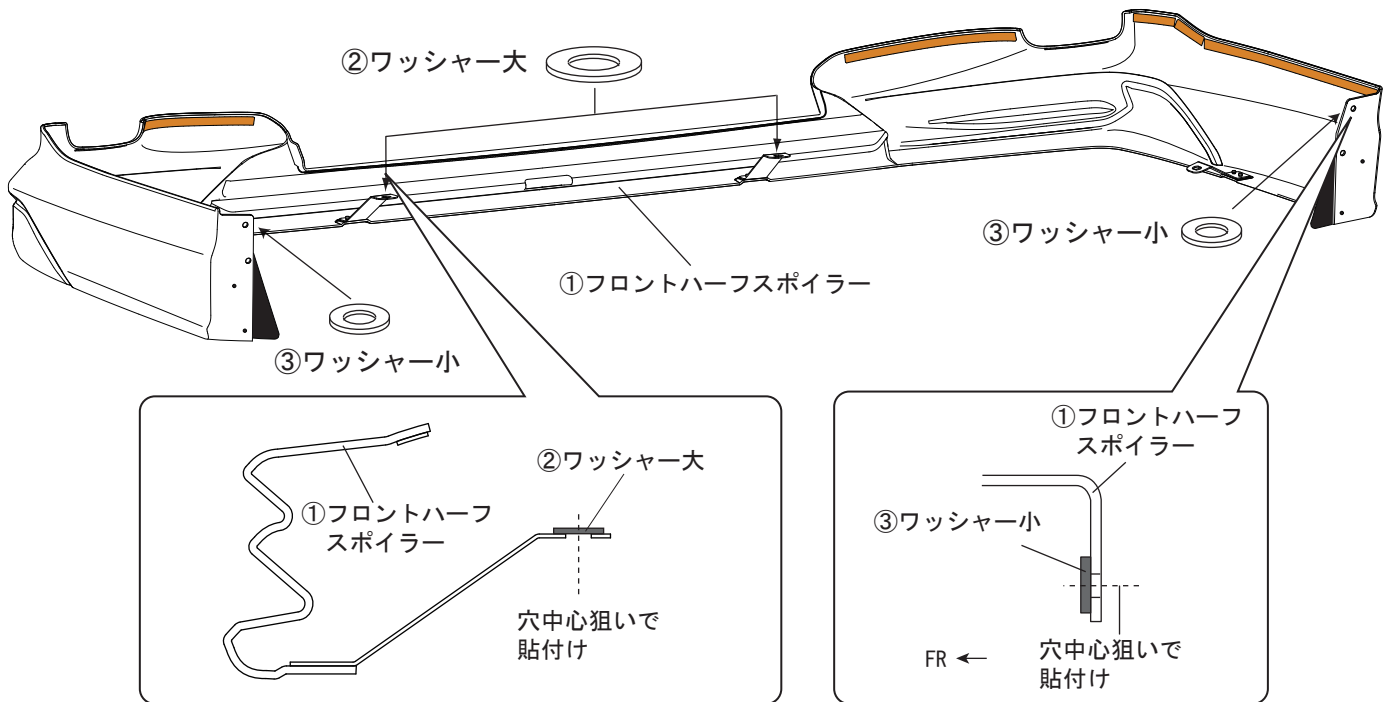

8. 下図を参照し、①フロントスポイラーをフロントバンパーに仮当てし、ホイールハウス部を⑤タッピングスクリー (左右各2ヶ所)、下面を④クリップ (左右各1ヶ所)、車両ボルト (左右各1ヶ所) で仮固定し、各部の隙と取り付けバランスを確認してガムテープ等で仮固定する。

9. 下図を参照し、①フロントスポイラー上端 (モール貼り付け部はモール上端) に合わせてフロントバンパーにマスキングテープを貼り付ける。

※LH 図示 左右同作業

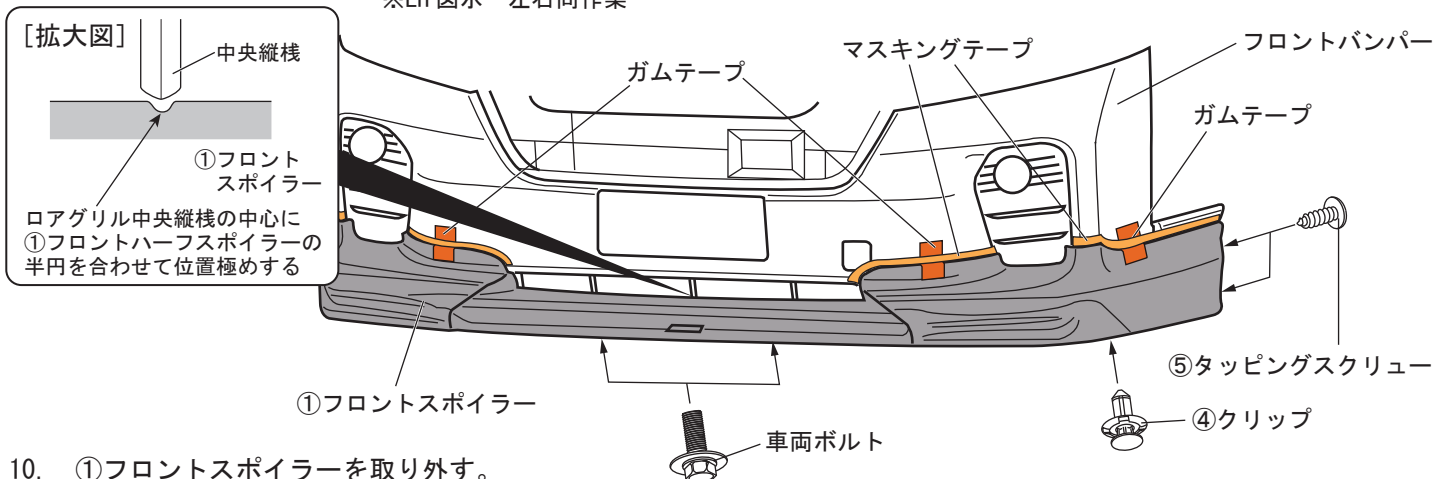

10. ①フロントスポイラーを取り外す。

11. 下図を参照し、フロントバンパーの両面テープ貼り付け部をホワイトガソリン、またはイソプロピルアルコールで脱脂する。

※LH 図示 左右同作業

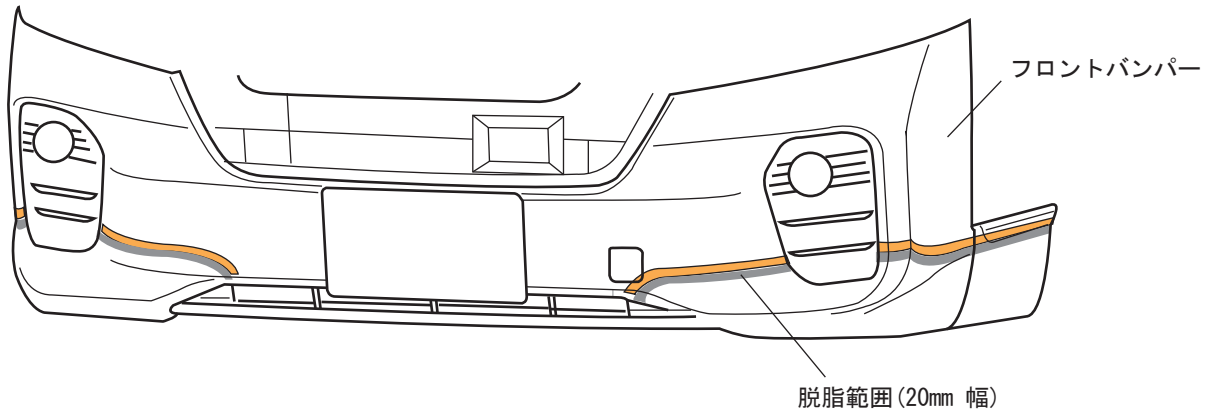

12. 下図を参照し、フロントバンパーの両面テープ貼り付け部に⑧PAC プライマー N-200 を塗布する。

※LH 図示 左右同作業

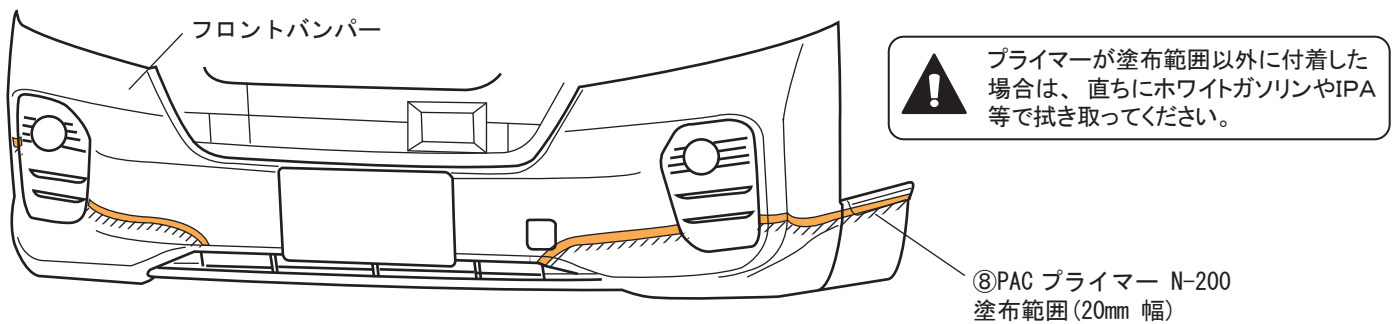

13. 下図を参照し、①フロントハーフスポイラー裏面の両面テープの離型紙を一部めくり、表側に折り返してマスキングテープ等で貼り付ける。

[裏面視] ※LH 図示 左右同作業

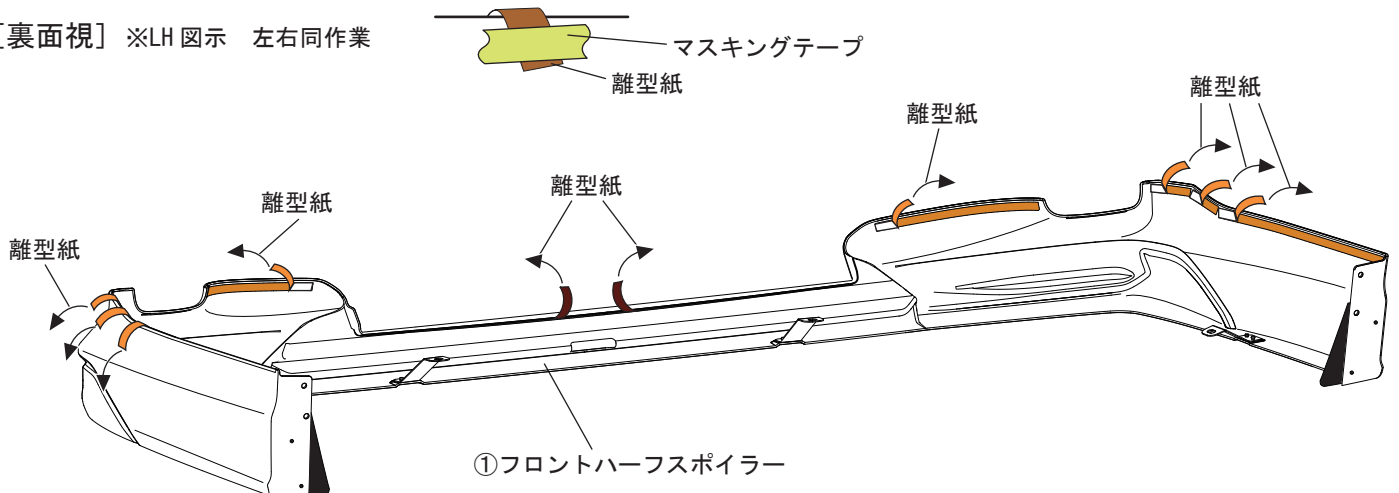

## ■フロントハーフスポイラー取付要領

1. 下図を参照し、①フロントハーフスポイラーをフロントバンパーに仮当てし、ホイールハウス部を⑤タッピングスクリュー（左右各2ヶ所）、下面を④クリップ（左右各1ヶ所）と車両ボルト（左右各1ヶ所）で仮固定する。
2. 各部の隙や取り付けバランスを確認して、両面テープの離形紙を番号順に矢印の方向へ剥がし、圧着する。

※LH 図示 左右同作業

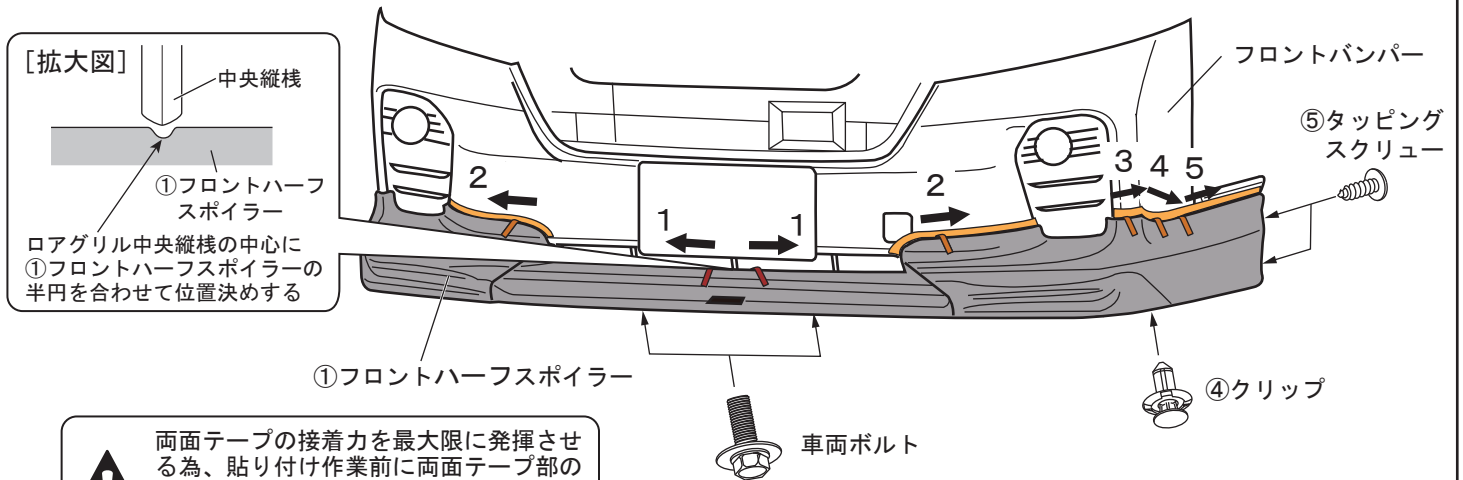

両面テープの接着力を最大限に発揮させる為、貼り付け作業前に両面テープ部の貼り付け部をドライヤー等で約40℃程度に暖めてください。



両面テープの離型紙を必ず図の順で剥がしてください。順番を誤ると隙が発生する恐れがあります。



中央部の両面テープを剥がす際に作業がやりにくい場合は、ナンバープレートを取り外して作業を行ってください。

3. 仮締めした⑤タッピングスクリューと車両ボルトを本締めする。
4. マスキングテープを剥がす。
5. ①フロントハーフスポイラーの取り付け状態を再度確認し、作業完了。

