

⚠ 注意事項

- ・本製品は車種専用設計となっております。適合外車両への取付けや製品の改造は絶対に行わないでください。
- ・製品取付けの際は、本書の要領にしたがって2人以上で作業してください。
- ・また、純正パーツを取外す際は自動車メーカー発行の整備書をご参照ください。
- ・製品の塗装前に車両への仮合せ作業を必ず行ってください。
- ・製品塗装後のクレームや返品は一切お受けできません。
- ・製品取付け後 24 時間以内は両面テープが完全に定着しない為、洗車や水に濡れる事が無いようにしてください。
- ・製品取付け後は定期的に取付け状態の点検を実施してください。

■構成部品

No.	部品名称	数量	No.	部品名称	数量
①	フロントアンダースポイラー (FRP/カーボン綾織り)	1	②	タッピングビス M5×15	7

■取付要領

1. フロントバンパー下図位置の車両ビスを左右1ヶ所取り外す。
2. ①フロントアンダースポイラーをフロントバンパー下面にあて、車両ビスで左右各1ヶ所仮止めしてガムテープなどで固定する。
3. ①フロントアンダースポイラー下面の穴位置に合わせてフロントバンパー下面に穴あけ位置をマーキングする。
4. ①フロントアンダースポイラーを取り外し、フロントバンパー下面のマーキング位置にφ3.5の穴をあける。(7ヶ所)
穴あけ後、穴周囲のバリを除去する。(7ヶ所)
5. ①フロントアンダースポイラーをフロントバンパー下面にあて、車両ビス(左右各1ヶ所)、②タッピングビス(7ヶ所)で仮締めし、取り付け位置および各部の隙を確認して本締めする。

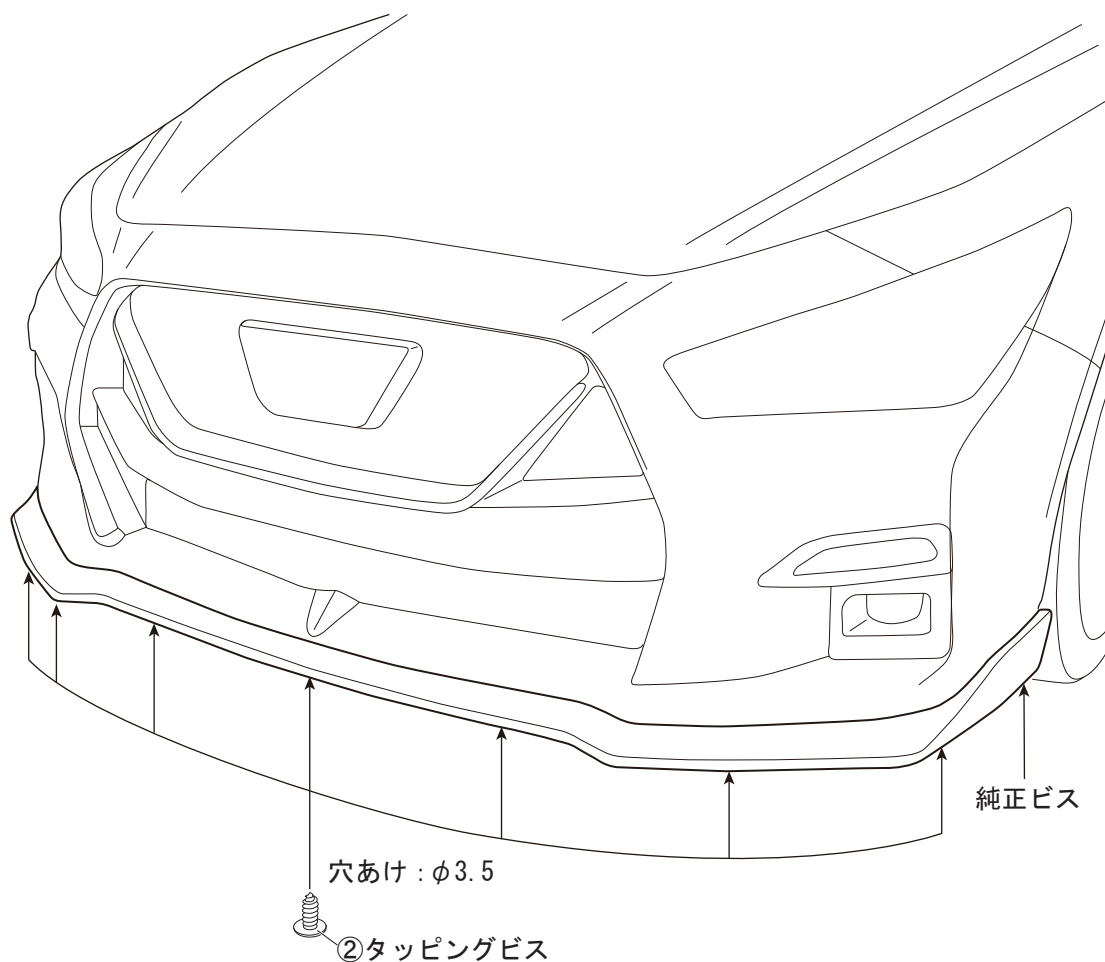

⚠ 注意事項

- ・本製品は車種専用設計となっております。適合外車両への取付けや製品の改造は絶対に行わないでください。
- ・製品取付けの際は、本書の要領にしたがって2人以上で作業してください。
- ・また、純正パーツを取外す際は自動車メーカー発行の整備書をご参照ください。
- ・製品の塗装前に車両への仮合せ作業を必ず行ってください。
- ・製品塗装後のクレームや返品は一切お受けできません。
- ・製品取付け後 24 時間以内は両面テープが完全に定着しない為、洗車や水に濡れる事が無いようにしてください。
- ・製品取付け後は定期的に取付け状態の点検を実施してください。

■構成部品

No.	部品名称	数量	No.	部品名称	数量
①	フロントアッパースポイラー (FRP)	1	④	両面テープ 1.2×10 2M	1
②	牽引フックカバー	1	⑤	モール 2M	1
③	タッピングビス M4×15	2	⑥	PAC プライマー N-200	1

■取付要領

- ①フロントアッパースポイラー、②牽引フックカバーに④両面テープおよび⑤モールを貼り付ける。その際に貼り付け部を脱脂し、⑥PAC プライマーを塗布する。(下図参照)
- ①フロントアッパースポイラーをフロントバンパーの形状 (ロアグリル開口部) に合わせ仮あてし、①フロントアッパースポイラー左右の穴位置に合わせてフロントバンパー前面に穴あけ位置をマーキングする。(左右各1ヶ所)
- ①フロントアッパースポイラー取り外し、フロントバンパー前面のマーキング位置にφ2.5の穴をあける。(左右各1ヶ所) 穴あけ後、穴周囲のバリを除去する。(左右各1ヶ所)
- ①フロントアッパースポイラーに貼り付けた④両面テープの離型紙を一部めくり、表側に折り返す。
- ①フロントアッパースポイラーを車両にあて、③タッピングビス (左右各1ヶ所) で仮締めし、取り付け位置および各部の隙を確認して両面テープの離型紙を中央から左右に引き抜き圧着する。圧着後、③タッピングビスを本締めする。

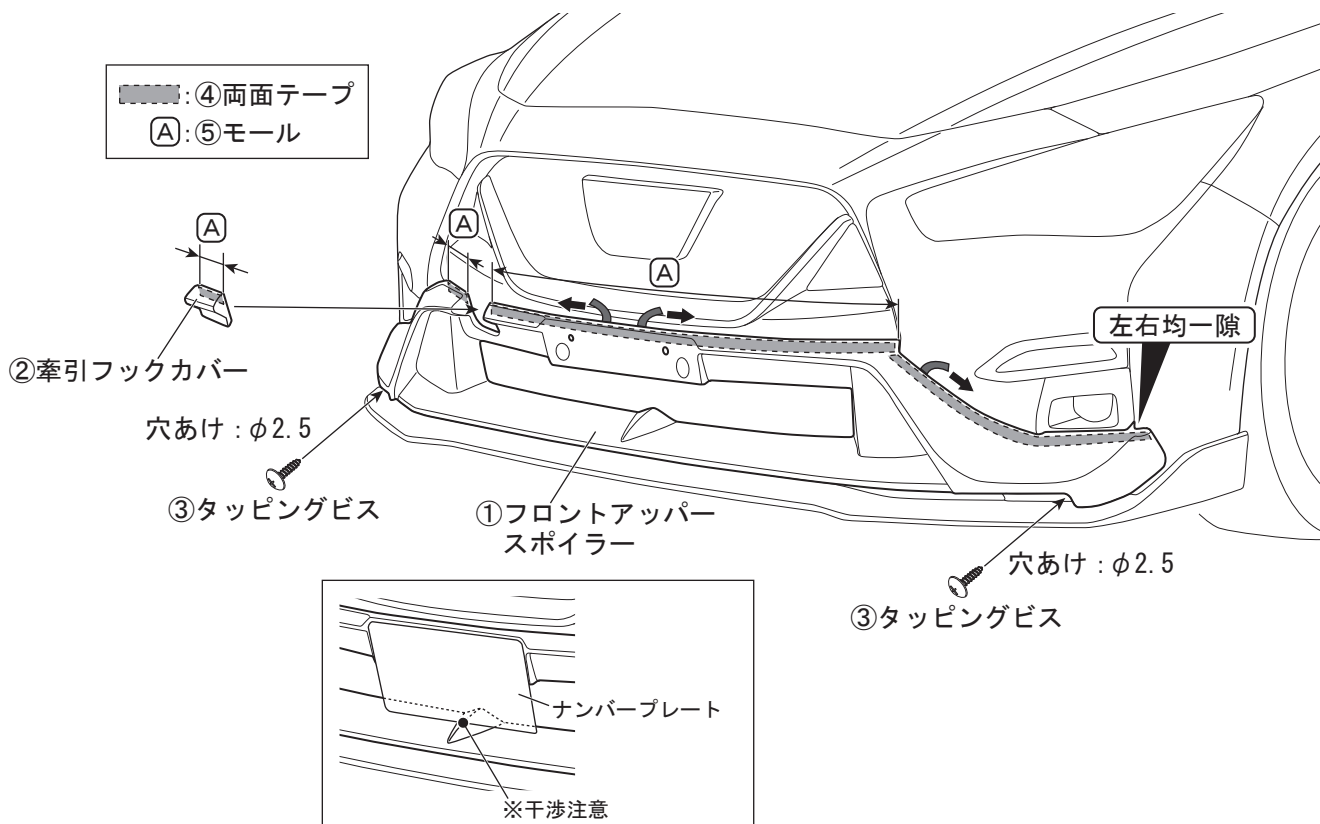

※塗装については弊社ホームページの画像を参考に施工して下さい。

⚠️ 注意事項

- ・本製品は車種専用設計となっております。適合外車両への取付けや製品の改造は絶対に行わないでください。
- ・製品取付けの際は、本書の要領にしたがって2人以上で作業してください。
- ・また、純正パーツを取外す際は自動車メーカー発行の整備書をご参照ください。
- ・製品の塗装前に車両への仮合せ作業を必ず行ってください。
- ・製品塗装後のクレームや返品は一切お受けできません。
- ・製品取付け後 24 時間以内は両面テープが完全に定着しない為、洗車や水に濡れる事が無いようにしてください。
- ・製品取付け後は定期的に取付け状態の点検を実施してください。

■ 構成部品

No.	部品名称	数量	No.	部品名称	数量
①	リアサイドスポイラー (R/L) (FRP/カーボン綾織り)	各1	④	トラスボルト M5×15	4
②	リアセンタースポイラー (FRP/カーボン綾織り)	1	⑤	トラスボルト M5×25	3
③	タッピングビス M5×30	3	⑥	フランジナット M5	7

■ リアサイドスポイラー取付要領

1. リアバンパー下図位置の車両ビスを左右 1ヶ所取り外す。
2. ①リアサイドスポイラーをリアバンパー下面にあて、車両ビスで左右各 1ヶ所仮止めしてガムテープなどで固定する。
3. ①リアサイドスポイラー下面の穴位置に合わせてリアバンパー下面に穴あけ位置をマーキングする。(左右各 2ヶ所)
4. ①リアサイドスポイラーを取り外し、リアバンパー下面のマーキング位置にφ6.0の穴をあける。(左右各 2ヶ所)
穴あけ後、穴周囲のバリを除去する。(左右各 2ヶ所)
5. ①リアサイドスポイラーをリアバンパー下面にあて、車両ビス (左右各 1ヶ所)、④トラスボルト M5×15、⑥フランジナット (左右各 2ヶ所) で仮締めし、取り付け位置および各部の隙を確認して本締めする。

■ リアセンタースポイラー取付要領

1. ②リアセンタースポイラーをリアバンパー下面にあて、バンパー形状に合わせて位置決めしてガムテープなどで固定する。
2. ②リアセンタースポイラー下面の穴位置に合わせてリアバンパー下面に穴あけ位置をマーキングする。(6ヶ所)
3. ②リアセンタースポイラーを取り外し、リアバンパー下面の前側マーキング位置にφ6.0 (3ヶ所)、後側マーキング位置にφ3.5の穴をあける。(3ヶ所)
穴あけ後、穴周囲のバリを除去する。(6ヶ所)
4. ②リアセンタースポイラーをリアバンパー下面にあて、前側を⑤トラスボルト M5×25、⑥フランジナット (3ヶ所)、後側を③タッピングビス (3ヶ所) で仮締めし、取り付け位置および各部の隙を確認して本締めする。

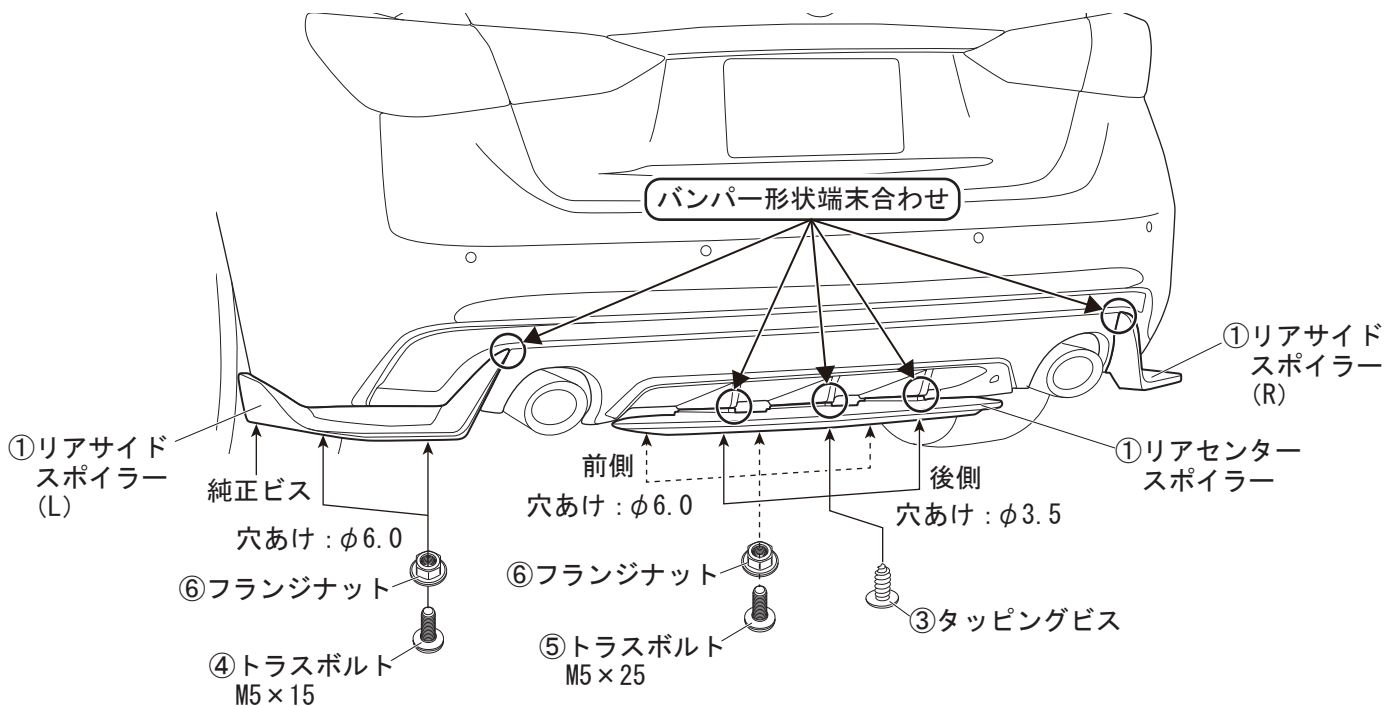

⚠ 注意事項

- ・本製品は車種専用設計となっております。適合外車両への取付けや製品の改造は絶対に行わないでください。
- ・製品取付けの際は、本書の要領にしたがって2人以上で作業してください。
- ・また、純正パーツを取外す際は自動車メーカー発行の整備書をご参照ください。
- ・製品の塗装前に車両への仮合せ作業を必ず行ってください。
- ・製品塗装後のクレームや返品は一切お受けできません。
- ・製品取付け後 24 時間以内は両面テープが完全に定着しない為、洗車や水に濡れる事が無いようにしてください。
- ・製品取付け後は定期的に取付け状態の点検を実施してください。

■構成部品

No.	部品名称	数量	No.	部品名称	数量
①	サイドアンダースポイラー (R/L) (FRP/カーボン綾織り)	各1	④	エプトシーラー	1
②	タッピングビス M5×15	12	⑤	PAC プライマー N-200	1
③	両面テープ 1.2×10 3M	2			

■取付要領

- ①サイドアンダースポイラーに③両面テープおよび④エプトシーラーを貼り付ける。その際に貼り付け部を脱脂し、⑤PAC プライマーを塗布する。(下図参照)
- ①サイドアンダースポイラーを車両に合わせ仮あてし、①サイドアンダースポイラー下面の穴位置に合わせて車両下面に穴あけ位置をマーキングする。(左右各 6ヶ所)
- ①サイドアンダースポイラー取り外し、フロントバンパー前面のマーキング位置にφ3.5の穴をあける。(左右各 6ヶ所) 穴あけ後、穴周囲のバリを除去する。(左右各 6ヶ所)
- ①サイドアンダースポイラーに貼り付けた③両面テープの離型紙を一部めくり、表側に折り返す。
- ①サイドアンダースポイラーを車両にあて、②タッピングビス(左右各 6ヶ所)で仮締めし、取り付け位置および各部の隙を確認して両面テープの離型紙を前から後方向に引き抜き圧着する。圧着後、②タッピングビスを本締めする。

