

⚠️ 注意事項

- ・本製品は車種専用設計となっております。適合外車両への取付けや製品の改造は絶対に行わないでください。
- ・製品取付けの際は、本書の要領にしたがって2人以上で作業してください。
- ・また、純正パーツを取外す際は自動車メーカー発行の整備書をご参照ください。
- ・製品の塗装前に車両への仮合せ作業を必ず行ってください。
- ・製品塗装後のクレームや返品は一切お受けできません。
- ・製品取付け後24時間以内は両面テープが完全に定着しない為、洗車や水に濡れる事が無いようにしてください。
- ・製品取付け後は定期的に取付け状態の点検を実施してください。

■ 構成部品

No.	部品名称	数量	No.	部品名称	数量
①	センターピース (ABS)	1	③	タッピングスクリュー (5×8)	7
②	サイドピース RH/LH (ABS)	各1	④	PAC プライマー N-200	1

■ 取付要領

- ①センターピース、②サイドピースをフロントバンパーにあて、取付位置を確認してガムテープ等で仮固定し、①センターピース、②サイドピース上端部に合わせてフロントバンパーにマスキングテープを貼り付ける。
- ①センターピース、②サイドピースのブラケットの穴位置に合わせてフロントバンパー下面に穴あけ位置をマーキングする。
- ①センターピース、②サイドピースを取り外し、フロントバンパー下面のマーキング位置にφ3.5の穴をあける。(7ヶ所)
穴あけ後、穴周囲のバリを除去する。(7ヶ所)
- フロントバンパーの①センターピース、②サイドピースの両面テープ貼り付け部を洗浄脱脂し、④PAC プライマーを塗布する。
塗布後、十分に乾燥させてマスキングテープを剥がす。
- ①センターピース、②サイドピースの両面テープ離型紙を少量めくり(①センターピースは中央にスリットを入れて左右に少量めくる)、フロントバンパーにあて、③タッピングスクリュー(7ヶ所)で仮固定し、各部の隙を確認して両面テープの離型紙を下図矢印の方向に引き抜き圧着する。
圧着後、仮締めした③タッピングスクリュー(7ヶ所)を本締めする。

※RH 図示 左右共通作業

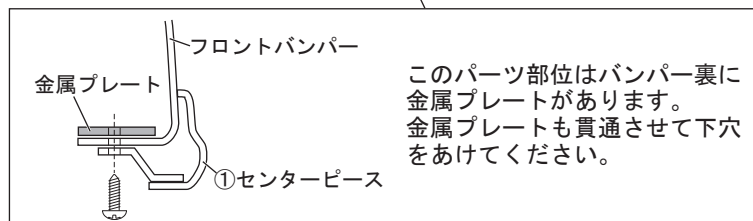
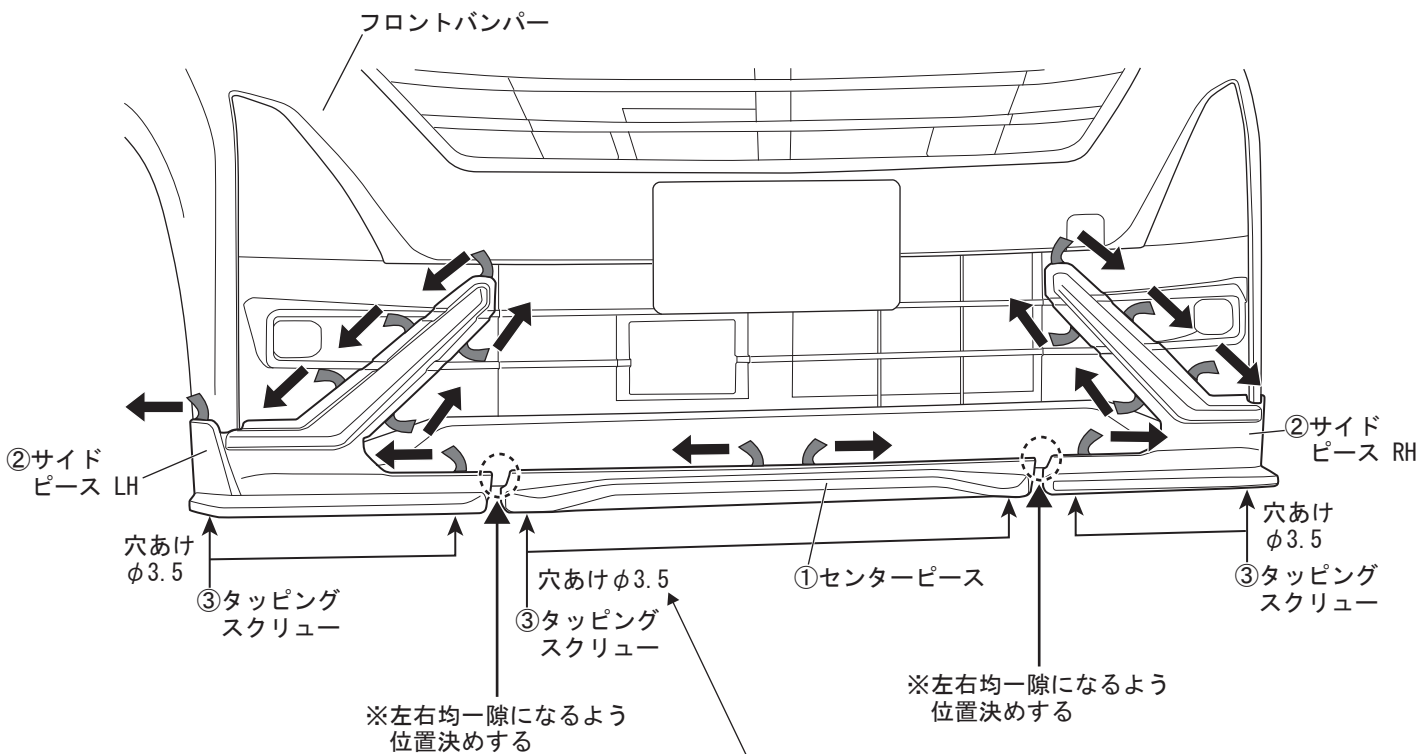

注意事項

- ・本製品は車種専用設計となっております。適合外車両への取付けや製品の改造は絶対に行わないでください。
- ・製品取付けの際は、本書の要領にしたがって2人以上で作業してください。
- ・また、純正パーツを取外す際は自動車メーカー発行の整備書をご参照ください。
- ・製品の塗装前に車両への仮合せ作業を必ず行ってください。
- ・製品塗装後のクレームや返品は一切お受けできません。
- ・製品取付け後 24 時間以内は両面テープが完全に定着しない為、洗車や水に濡れる事が無いようにしてください。
- ・製品取付け後は定期的に取付け状態の点検を実施してください。

構成部品

No.	部品名称	数量	No.	部品名称	数量
①	センターピース (ABS)	1	④	トラスボルト (M5×15)	2
②	サイドピース RH/LH (ABS)	各1	⑤	スピードナット (M5)	2
③	タッピングスクリュー (5×8)	6	⑥	PAC プライマー N-200	1

取付要領

- ①センターピース、②サイドピースをリアバンパーにあて、取付位置を確認してガムテープ等で仮固定し、①センターピース、②サイドピース上端部に合わせてリアバンパーにマスキングテープを貼り付ける。
- ①センターピース、②サイドピースのブラケットの穴位置に合わせてリアバンパー下面に穴あけ位置をマーキングする。
- ①センターピース、②サイドピースを取り外し、リアバンパー下面のマーキング位置にφ3.5の穴をあける。(7ヶ所) 穴あけ後、穴周囲のバリを除去する。(7ヶ所)
- ①センターピース左右下面の穴位置に合わせて⑤スピードナットを取り付ける。(下図〔裏面視〕参照)
- リアバンパーの①センターピース、②サイドピースの両面テープ貼り付け部を洗浄脱脂し、⑥PAC プライマーを塗布する。塗布後、十分に乾燥させてマスキングテープを剥がす。
- ①センターピース、②サイドピースの両面テープ離型紙を少量めくり (①センターピースは中央にスリットを入れて左右に少量めくる)、リアバンパーにあて、下面ブラケット部を③タッピングスクリュー (6ヶ所)、①センターピース、②サイドピース接続部を④トラスボルト (2ヶ所) で仮固定し、各部の隙を確認して両面テープの離型紙を下図矢印の方向に引き抜き圧着する。圧着後、仮締めした③タッピングスクリュー (6ヶ所)、④トラスボルト (2ヶ所) を本締めする。

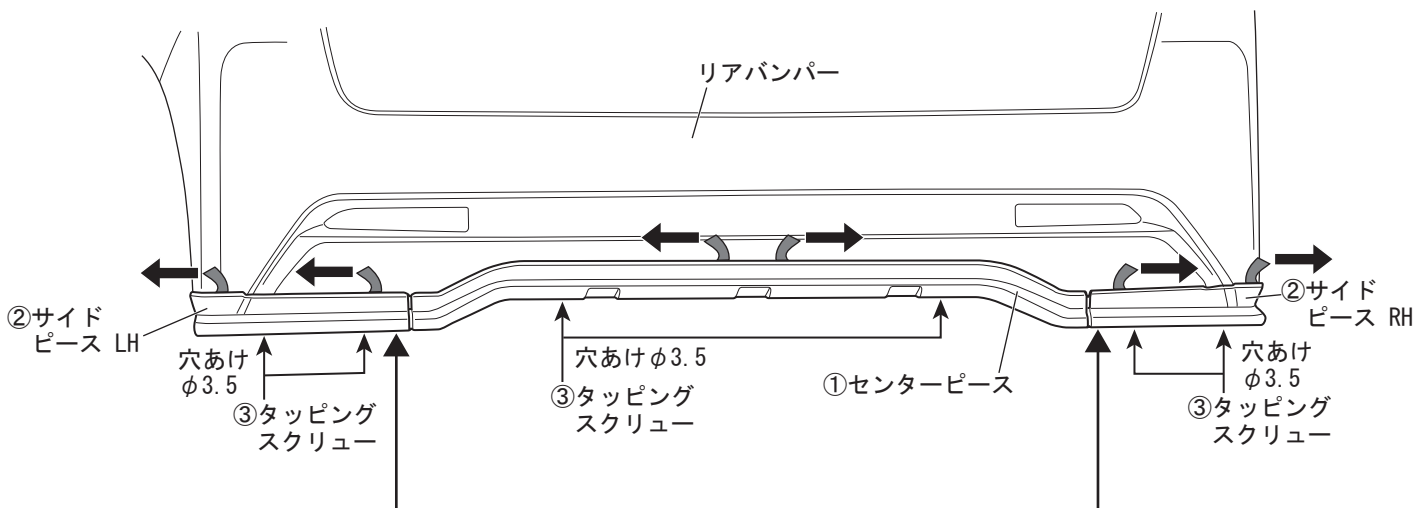

〔裏面視〕 ※LH 図示 左右共通作業

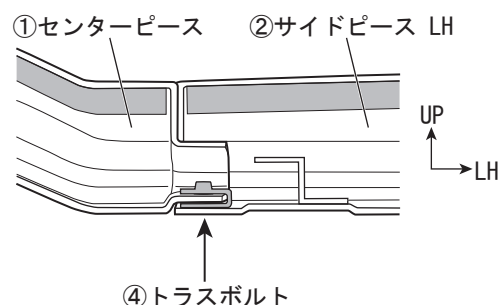
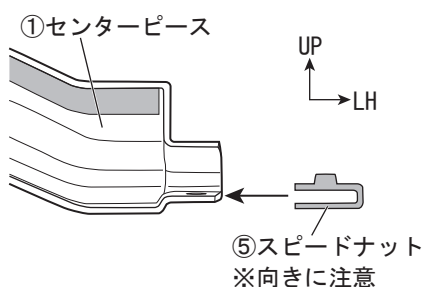

⚠️ 注意事項

- ・本製品は車種専用設計となっております。適合外車両への取付けや製品の改造は絶対に行わないでください。
- ・製品取付けの際は、本書の要領にしたがって2人以上で作業してください。
- ・また、純正パーツを取外す際は自動車メーカー発行の整備書をご参照ください。
- ・製品の塗装前に車両への仮合せ作業を必ず行ってください。
- ・製品塗装後のクレームや返品は一切お受けできません。
- ・製品取付け後 24 時間以内は両面テープが完全に定着しない為、洗車や水に濡れる事が無いようにしてください。
- ・製品取付け後は定期的に取付け状態の点検を実施してください。

■ 構成部品

No.	部品名称	数量	No.	部品名称	数量
①	サイドステップ RH/LH (ABS)	各 1	④	ゴムワッシャー	2
②	タッピングスクリュー A (5×8)	8	⑤	PAC プライマー N-200	1
③	タッピングスクリュー B (5×15)	10			

■ 取付要領

1. 車両フロントホイールハウス折り返し部下段の車両クリップを取り外す。(左右各 1ヶ所)
2. ①サイドステップを車両側面にあて、取付位置を確認してガムテープ等で仮固定し、①サイドステップ上端部に合わせて車両側面にマスキングテープを貼り付ける。
3. ①サイドステップ下面のブラケットおよびリアホイールハウス折り返し部の穴位置に合わせて車両に穴あけ位置をマーキングする。
4. ①サイドステップを取り外し、車両のマーキング位置にφ3.5の穴をあける。(左右各 5ヶ所)
穴あけ後、穴周囲のバリを除去する。(左右各 5ヶ所)
5. 車両側面の①サイドステップの両面テープ貼り付け部を洗浄脱脂し、⑤PAC プライマーを塗布する。
塗布後、十分に乾燥させてマスキングテープを剥がす。
6. ①サイドステップの両面テープ離型紙を少量めくり、車両側面にあて、フロントホイールハウス折り返し部を車両クリップ (再使用)、リアブラケット部を④ゴムワッシャー、③タッピングスクリュー B (左右各 1ヶ所)、下面ブラケット部を②タッピングスクリュー A (左右各 4ヶ所) で仮固定し、各部の隙を確認して両面テープの離型紙を下図矢印の方向に引き抜き圧着する。
圧着後、仮締めした②タッピングスクリュー (10ヶ所) を本締める。

※RH 図示 左右共通作業

