

⚠ 注意事項

- ・本製品は車種専用設計となっております。適合外車両への取り付けや製品の改造は絶対に行わないでください。
- ・製品取り付けの際は、本書の要領にしたがって2人以上で作業してください。
- ・また、純正パーツを取り外す際は自動車メーカー発行の整備書をご参照ください。
- ・製品の塗装前に車両への仮合せ作業を必ず行ってください。
- ・製品塗装後のクレームや返品は一切お受けできません。
- ・製品取り付け後 24 時間以内は両面テープが完全に定着しない為、洗車や水に濡れる事が無いようにしてください。
- ・製品取り付け後は定期的に取付け状態の点検を実施してください。

■構成部品

No.	部品名称	仕様	数量	No.	部品名称	仕様	数量
①	センターピース	ABS	1	⑤	クリップ		4
②	サイドピース (RH/LH)	ABS	各 1	⑥	PAC プライマー	N-200	1
③	モール (赤 / シルバー)	L=380mm	各 2	⑦	取付説明書		1
④	タッピングスクリュー	5×15	3				

■取り付け説明 ※取り付け前に必ず製品の仮合せ作業をしてください。

1. 図1を参照し、②サイドピースに③モールを貼り付けてください。モールは好みの色を選択してください。
※貼り付け部は脱脂してください。
2. 図2を参照し、フロントバンパーのホイールハウス折り返し部の車両タッピングスクリューを取り外してください。
※取り外した車両タッピングスクリューは再利用します。紛失や破損に注意してください。
3. 図3を参照し、①センターピースをフロントバンパーに仮当てし、取り付け位置を確認して養生テープ等で仮固定してください。
①センターピース下面の穴に合わせてフロントバンパーに穴開け位置をマーキングします。(3ヶ所)
4. 図3を参照し、②サイドピースをフロントバンパーに仮当てし、ホイールハウス折り返し部を車両タッピングスクリューで仮締めし、取り付け位置を確認して養生テープ等で仮固定してください。
②サイドピース下面の穴に合わせてフロントバンパーに穴開け位置をマーキングします。(左右各2ヶ所)
5. 図3を参照し、製品端末(モール貼り付け部はモール上端)に合わせてフロントバンパーにマスキングテープを貼り付けてください。
マスキング後、①センターピース、②サイドピースを取り外してください。
※PACプライマー塗布時のみ出し防止用マスキングです。
6. 図4を参照し、フロントバンパー下面のマーキング位置に穴をあけます。
(①センターピース取り付け部: φ3.5 3ヶ所、②サイドピース取り付け部: φ8.0 左右各2ヶ所)
※穴開け後は穴周囲のバリを除去してください。
7. 図4を参照し、フロントバンパーの両面テープ貼り付け部を脱脂洗浄し、⑥PACプライマーを塗布してください。塗布後、マスキングテープを剥がしてください。
※塗布時にはみ出したプライマーは、脱脂剤等で早急に拭き取ってください。放置すると塗装が変色するおそれがあります。
8. 図5を参照し、①センターピース、②サイドピースの両面テープの離型紙を一部剥がし、表側に折り返してください。
9. 図6を参照し、①センターピースを車両に仮当てし、下面を④タッピングスクリューで仮締めします。
②サイドピースを車両に仮当てし、ホイールハウス折り返し部を車両タッピングスクリューで仮締めし、下面に⑤クリップを取り付けます。
取り付け位置を確認して両面テープの離型紙を矢印の方向へ順番に剥がしながら貼り付け面を圧着します。
④タッピングスクリュー、車両タッピングスクリューを本締めして作業完了です。

図1 ※LH図示 左右共通作業



図2 ※LH図示 左右共通作業



図 3 ※LH図示 左右共通作業

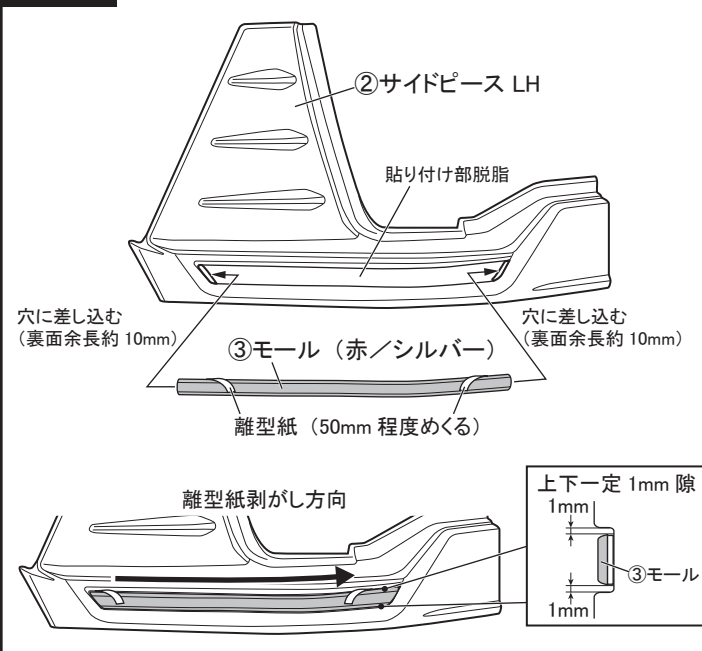

図 4 ※LH図示 左右共通作業

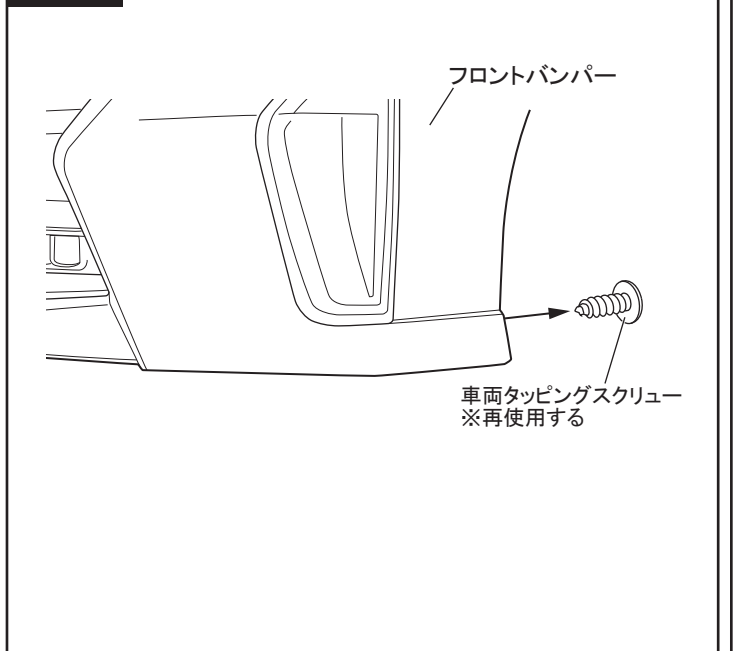

図 5 ※LH図示 左右共通作業

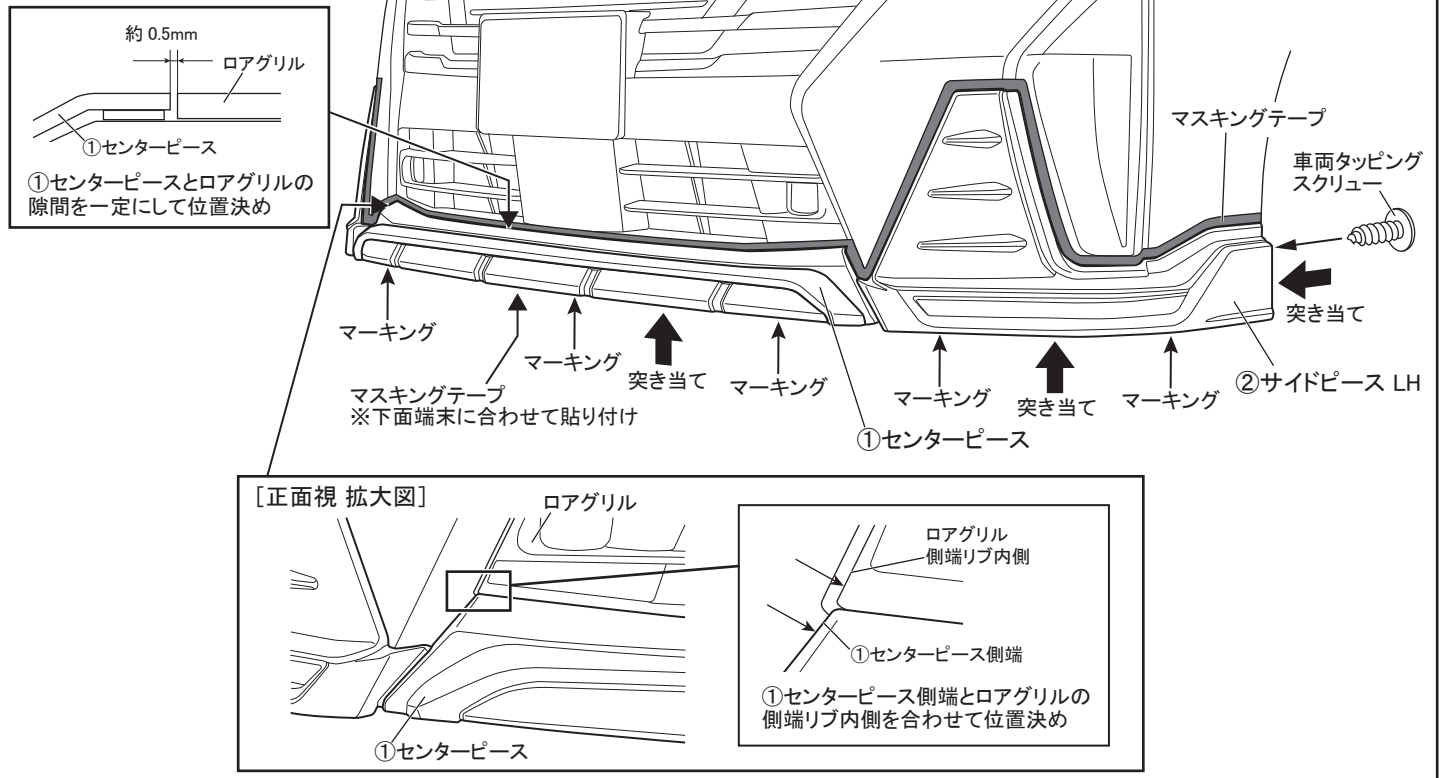

図 6 ※LH図示 左右共通作業

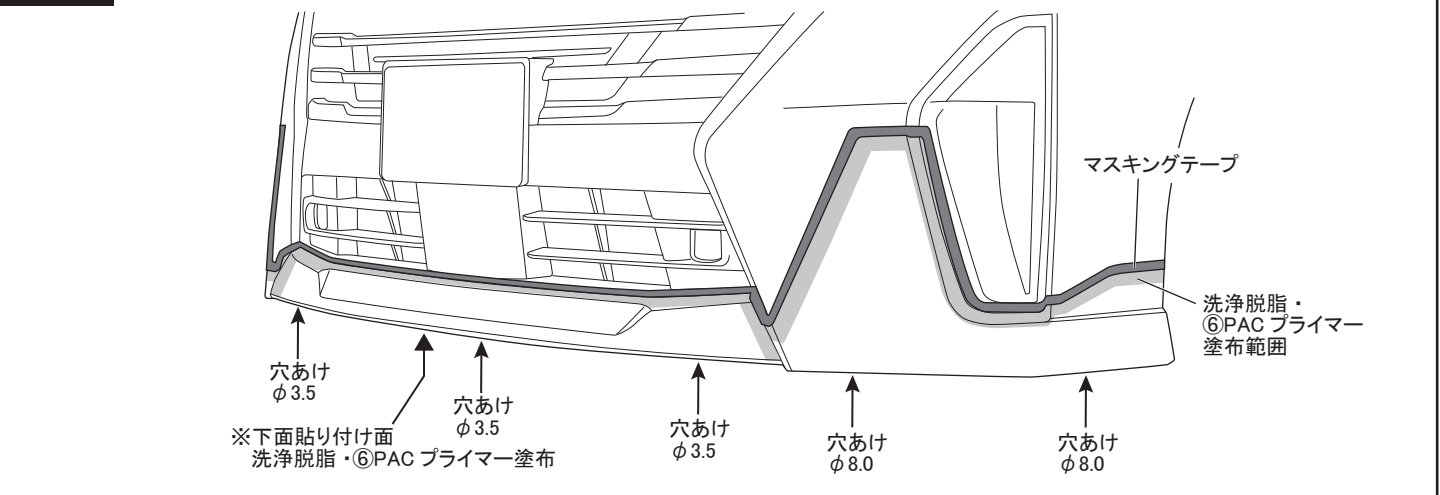

⚠ 注意事項

- ・本製品は車種専用設計となっております。適合外車両への取付けや製品の改造は絶対に行わないでください。
- ・製品取付けの際は、本書の要領にしたがって2人以上で作業してください。
- ・また、純正パーツを取外す際は自動車メーカー発行の整備書をご参照ください。
- ・製品の塗装前に車両への仮合せ作業を必ず行ってください。
- ・製品塗装後のクレームや返品は一切お受けできません。
- ・製品取付け後24時間以内は両面テープが完全に定着しない為、洗車や水に濡れる事が無いようにしてください。
- ・製品取付け後は定期的に取付け状態の点検を実施してください。

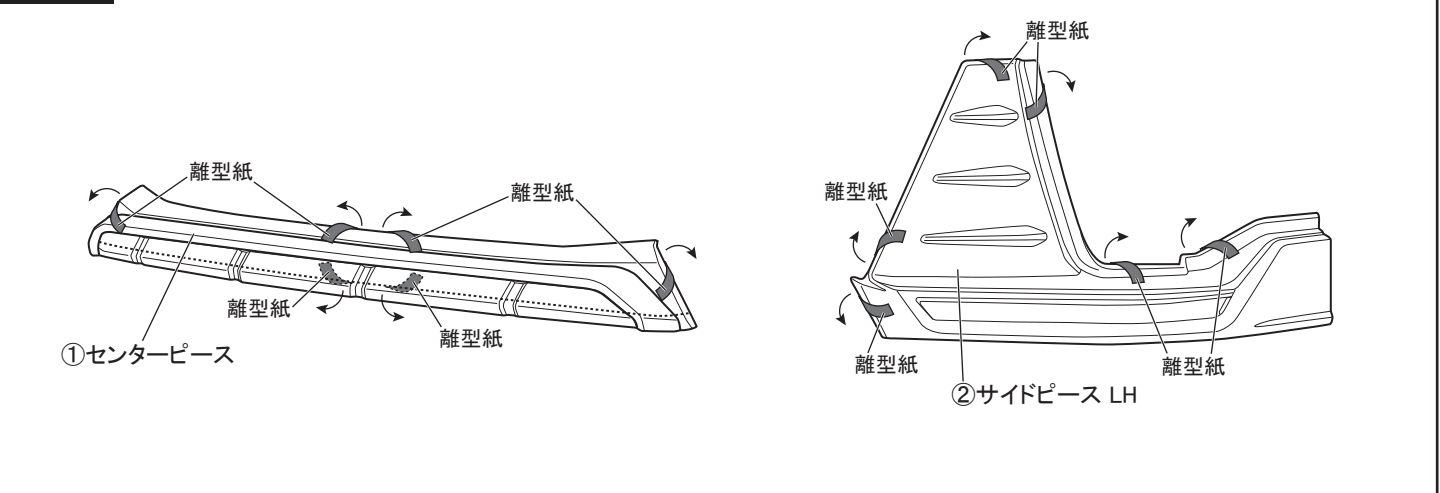
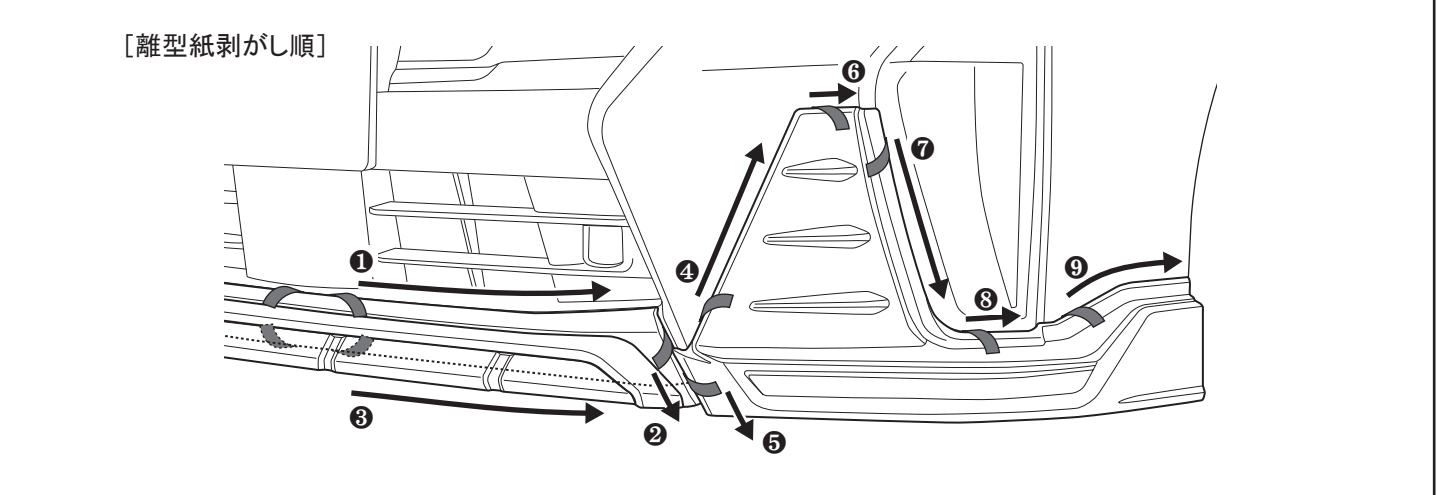
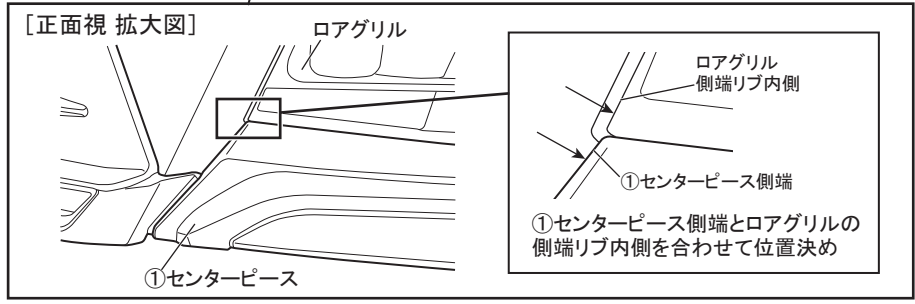
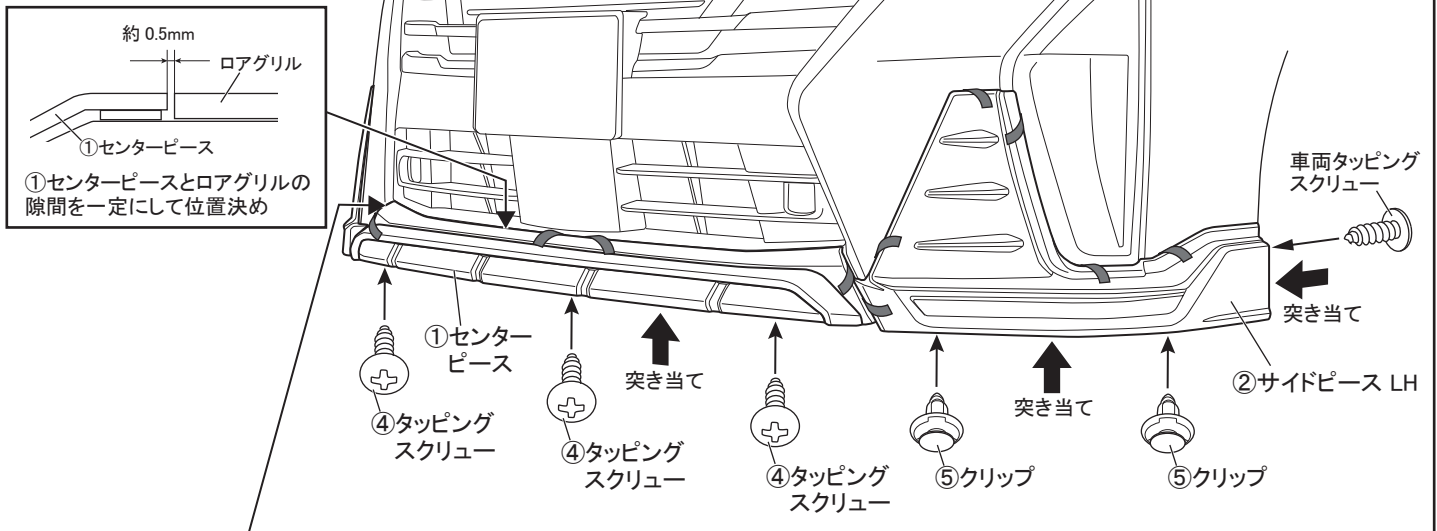
■構成部品

No.	部品名称	仕様	数量	No.	部品名称	仕様	数量
①	サイドスポイラー FR/RR (RH/LH)	FRP	各1	④	両面テープ	1.2×10×3M	1
②	クリップ		8	⑤	エプトシーラー		1
③	PACプライマー		1	⑥	取付説明書		1

■取り付け説明 ※取り付け前に必ず製品の仮合せ作業をしてください。

1. 図1を参照し、①サイドスポイラーFR/RRに④両面テープを貼り付けてください。
その際に貼り付け部を脱脂し、③PACプライマーを塗布してください。
2. 図2を参照し、車両下面の一番前側の車両クリップを取り外してから①サイドスポイラーFR/RRを車両に仮当てし、①サイドスポイラーFRの前側を車両クリップで固定し、取り付け位置を確認して養生テープ等で仮固定してください。①サイドスポイラーFR/RR下面の穴に合わせて車両下面に穴開け位置をマーキングします。(左右各4ヶ所)
3. 図2を参照し、製品端末に合わせて車両側面にマスキングテープを貼り付けてください。マスキング後、①リヤセンタースポイラーを取り外してください。
※PACプライマー塗布時のはみ出し防止用マスキングです。
この際に製品と車両側面に隙間が開く場合は、該当箇所の製品側に⑤エプトシーラーを貼り付けます。
4. 車両下面のマーキング位置に穴をあけます。(下面：φ8.0 4ヶ所)
※穴開け後は穴周囲のバリを除去してください。
5. 車両側面の両面テープ貼り付け部を脱脂洗浄し、③PACプライマーを塗布してください。塗布後、マスキングテープを剥がしてください。
※塗布時にはみ出したプライマーは、脱脂剤等で早急に拭き取ってください。放置すると塗装が変色するおそれがあります。
6. ①サイドスポイラーFR/RRの両面テープの離型紙を一部剥がし、表側に折り返してください。
7. 図2を参照し、①サイドスポイラーを車両に仮当てし、下面に車両クリップ、②クリップを取り付けます。
取り付け位置を確認して両面テープの離型紙を矢印の方向に剥がしながら貼り付け面を圧着して作業完了です。

図1 ※LH 図示 左右共通作業



図2 ※LH 図示 左右共通作業



⚠ 注意事項

- ・本製品は車種専用設計となっております。適合外車両への取付けや製品の改造は絶対に行わないでください。
- ・製品取付けの際は、本書の要領にしたがって2人以上で作業してください。
- ・また、純正パーツを取外す際は自動車メーカー発行の整備書をご参照ください。
- ・製品の塗装前に車両への仮合せ作業を必ず行ってください。
- ・製品塗装後のクレームや返品は一切お受けできません。
- ・製品取付け後24時間以内は両面テープが完全に定着しない為、洗車や水に濡れる事が無いようにしてください。
- ・製品取付け後は定期的に取付け状態の点検を実施してください。

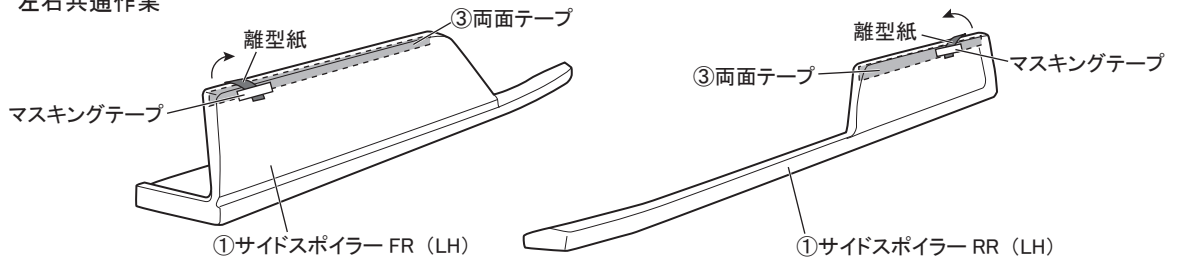
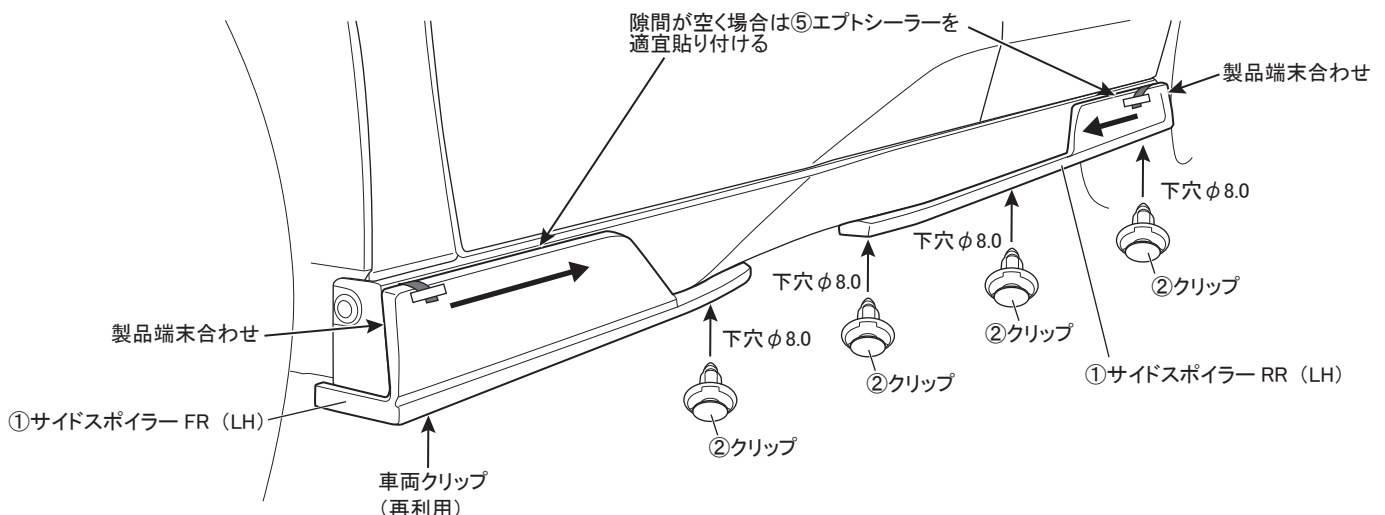
■構成部品

No.	部品名称	仕様	数量	No.	部品名称	仕様	数量
①	リヤアンダースポイラー (RH/LH)	ABS	各 1	⑤	Jナット		2
②	モール (赤 / シルバー)	L=430mm	各 2	⑥	PACプライマー	N-200	1
③	クリップ		4	⑦	取付説明書		1
④	タッピングスクリュー	5×15	2				

■取り付け説明 ※取り付け前に必ず製品の仮合せ作業をしてください。

1. 図1を参照し、①リヤアンダースポイラーに②モールを貼り付けてください。モールは好みの色を選択してください。
※貼り付け部は脱脂してください。
2. 図2を参照し、①リヤアンダースポイラーをリヤバンパーに仮当てし、取り付け位置を確認して養生テープ等で仮固定してください。
①リヤアンダースポイラー下面およびホイールハウス折り返し部の穴に合わせてリヤバンパーに穴開け位置をマーキングします。(左右各3ヶ所)
3. 図2を参照し、製品端末(モール貼り付け部はモール上端)に合わせてリヤバンパーにマスキングテープを貼り付けてください。
マスキング後、①リヤアンダースポイラーを取り外してください。
※PACプライマー塗布時のはみ出し防止用マスキングです。
4. 図3を参照し、リヤバンパー下面およびホイールハウス折り返し部のマーキング位置に穴をあけます。
(下面：φ8.0 左右各2ヶ所、ホイールハウス折り返し部：φ3.5 左右各1ヶ所)
※穴開け後は穴周囲のバリを除去してください。
5. 図3を参照し、リヤバンパーの両面テープ貼り付け部を脱脂洗浄し、⑥PACプライマーを塗布してください。塗布後、マスキングテープを剥がしてください。
※塗布時にはみ出したプライマーは、脱脂剤等で早急に拭き取ってください。放置すると塗装が変色するおそれがあります。
6. 図4を参照し、リヤバンパーのホイールハウス折り返し部のφ3.5加工穴に合わせて⑤Jナットを取り付けてください。
7. 図5を参照し、①リヤアンダースポイラーの両面テープの離型紙を一部剥がし、表側に折り返してください。
8. 図6を参照し、①リヤアンダースポイラーを車両に仮当てし、下面に③クリップを取り付け、ホイールハウス折り返し部を④タッピングスクリューで仮締めします。
取り付け位置を確認して両面テープの離型紙を矢印の方向へ順番に剥がしながら貼り付け面を圧着します。
④タッピングスクリューを本締めして作業完了です。

図1 ※LH図示 左右共通作業



図2 ※LH図示 左右共通作業



図3 ※LH図示 左右共通作業

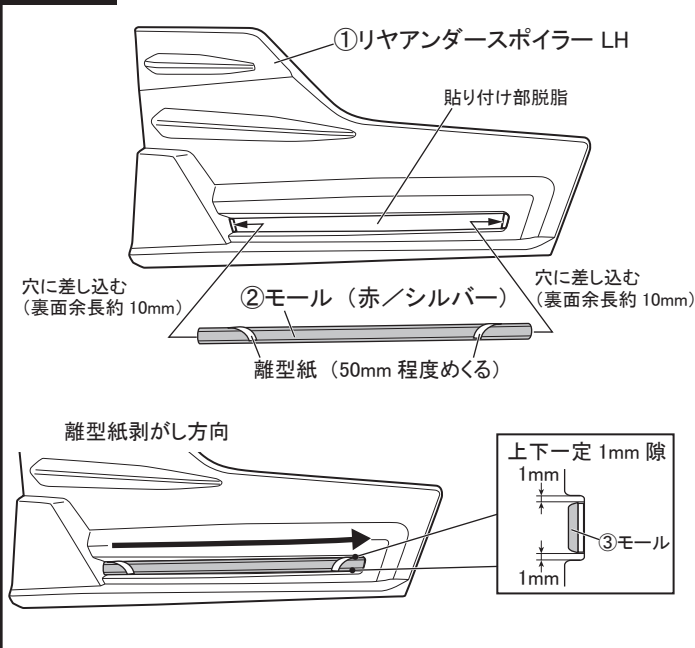

図4 ※LH図示 左右共通作業

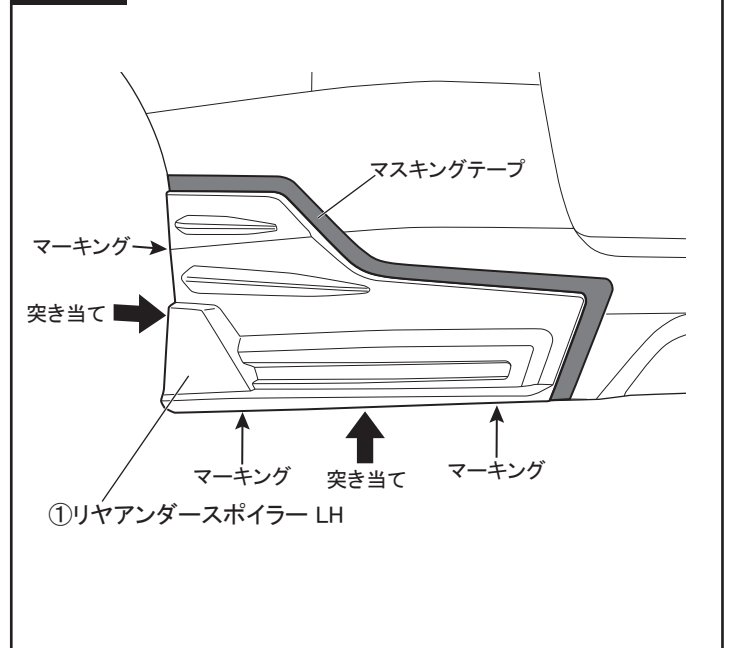

図5 ※LH図示 左右共通作業

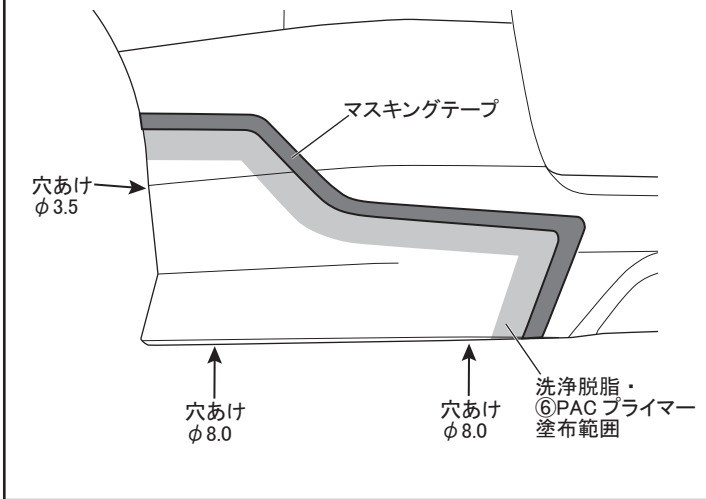

図2 ※LH図示 左右共通作業

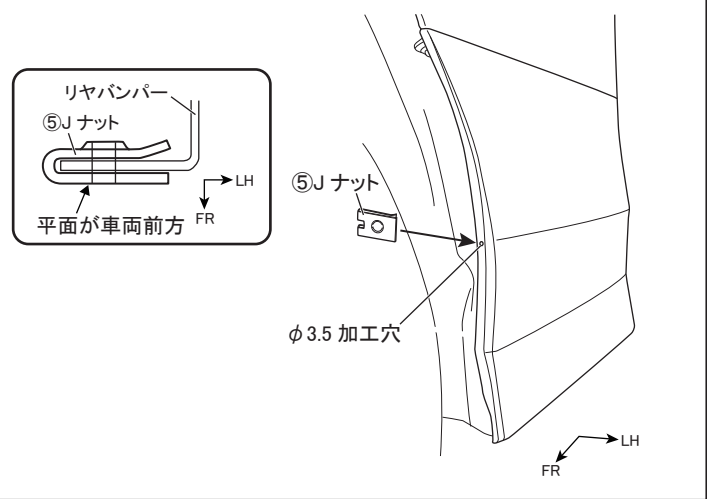

⚠ 注意事項

- ・本製品は車種専用設計となっております。適合外車両への取付けや製品の改造は絶対に行わないでください。
- ・製品取付けの際は、本書の要領にしたがって2人以上で作業してください。
- ・また、純正パーツを取外す際は自動車メーカー発行の整備書をご参照ください。
- ・製品の塗装前に車両への仮合せ作業を必ず行ってください。
- ・製品塗装後のクレームや返品は一切お受けできません。
- ・製品取付け後 24 時間以内は両面テープが完全に定着しない為、洗車や水に濡れる事が無いようにしてください。
- ・製品取付け後は定期的に取付け状態の点検を実施してください。

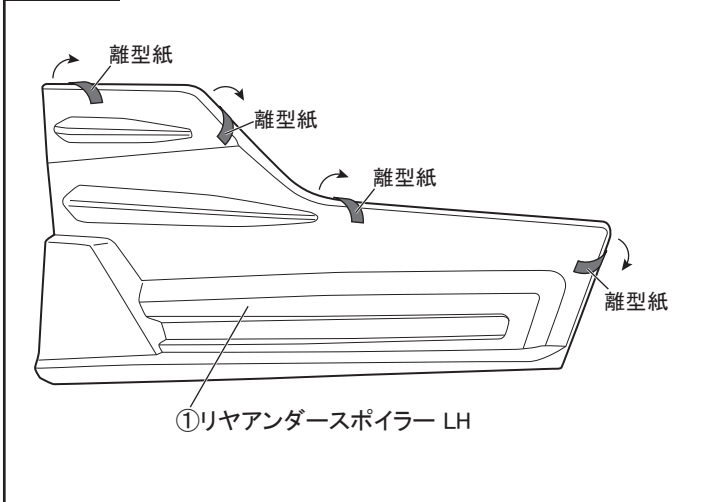
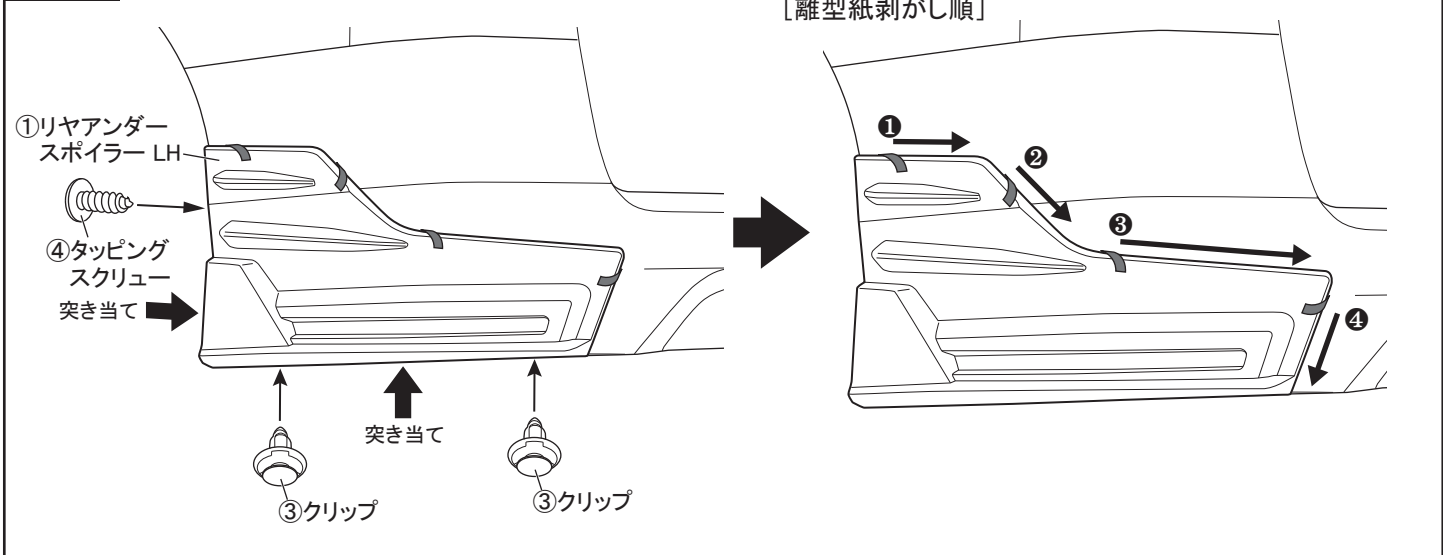
■構成部品

No.	部品名称	仕様	数量	No.	部品名称	仕様	数量
①	リヤセンタースポイラー	FRP	1	⑤	ゴムワッシャー	t3.0	2
②	クリップ		1	⑥	PAC プライマー		1
③	トラスボルト	M6 × 15	2	⑦	両面テープ	1.2 × 10 × 3M	1
④	フランジナット	M6	2	⑧	取付説明書		1

■取付け説明 ※取付け前に必ず製品の仮合せ作業をしてください。

1. 図1を参照し、①リヤセンタースポイラーに⑦両面テープを貼り付けてください。
その際に貼り付け部を脱脂し、⑥PACプライマーを塗布してください。
2. 図2を参照し、①リヤセンタースポイラーをリヤバンパーに仮当てし、取付け位置を確認して養生テープ等で仮固定してください。
①リヤセンタースポイラー下面の穴に合わせてリヤバンパーに穴開け位置をマーキングします。(3ヶ所)
3. 製品端末に合わせてリヤバンパーにマスキングテープを貼り付けてください。マスキング後、①リヤセンタースポイラーを取り外してください。
※PACプライマー塗布時のはみ出し防止用マスキングです。
4. リヤバンパー下面のマーキング位置に穴をあけます。(下面：φ8.0 3ヶ所)
※穴開け後は穴周囲のバリを除去してください。
5. リヤバンパーの両面テープ貼り付け部を脱脂洗浄し、⑥PACプライマーを塗布してください。塗布後、マスキングテープを剥がしてください。
※塗布時にはみ出したプライマーは、脱脂剤等で早急に拭き取ってください。放置すると塗装が変色するおそれがあります。
6. ①リヤセンタースポイラーの両面テープの離型紙を中央から左右に一部剥がし、表側に折り返してください。
7. 図2を参照し、①リヤセンタースポイラーを車両に仮当てし、下面中央に②クリップを取り付け、下面左右を③トラスボルトと④フランジナットで仮締めします。
下面左右締結部にバンパーとの隙間があく場合は、⑤ゴムワッシャーを挟んで調整してください。
取付け位置を確認して両面テープの離型紙を矢印の方向に剥がしながら貼り付け面を圧着し、③トラスボルト、④フランジナットを本締めして作業完了です。

