

### ⚠ 注意事項

- ・本製品は車種専用設計となっております。適合外車両への取付けや製品の改造は絶対に行わないでください。
- ・純正パーツを取外す際は自動車メーカー発行の整備書をご参照ください。
- ・製品の塗装前に車両への仮合せ作業を必ず行ってください。
- ・製品塗装後のクレームや返品は一切お受けできません。
- ・製品取付け後 24 時間以内は両面テープが完全に定着しない為、洗車や水に濡れる事が無いようにしてください。
- ・製品取付け後は定期的に取付け状態の点検を実施してください。

### ■構成部品

No.	部品名称	数量
①	フロントアンダースポイラー	1
②	フロントサイド ガーニッシュ UPR (RH/LH)	各 1
③	フロントサイド ガーニッシュ LWR (RH/LH)	各 1
④	プッシュクリップ	1
⑤	クリップ	2
⑥	ボルト	2
⑦	ナット	2
⑧	PAC プライマー N-200	1
⑨	型紙	1
⑩	取付説明書	1
⑪	保証書	1

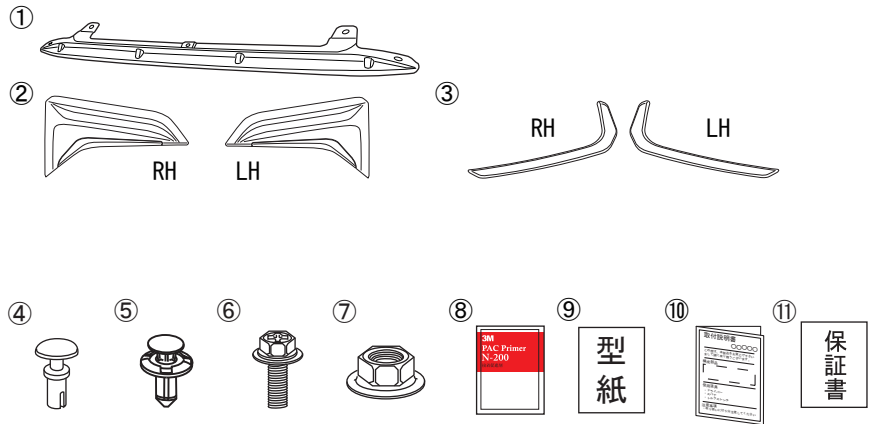

**品番 BGAN-0005P フロントサイドガーニッシュUPR/LWRの取付け作業のみの場合は、P.4へ進み作業を行ってください。**

### ■フロントアンダースポイラー取付準備

1. 下図を参照し、フロントバンパーの下面に⑨型紙A、Bをそれぞれマスキングテープ等で貼り付ける。  
(中央 1ヶ所、左右各 1ヶ所)

※LH 図示 左右同作業

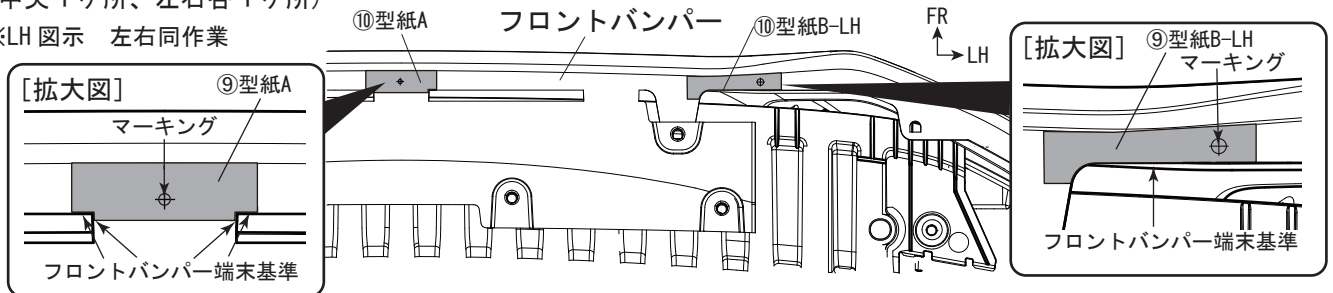

2. ⑨型紙A、Bの穴あけ位置中心に合わせて、フロントバンパーにキリで穴開け位置をマーキングする。  
マーキング後、⑨型紙A、Bを外す。

3. 下図を参照し、フロントバンパー下面の穴あけ位置マーキングに合わせて穴を開ける。  
φ5.0 [中央: 下穴φ3.0→本穴φ5.0 1ヶ所]  
φ6.0 [左右: 下穴φ3.0→本穴φ6.0 各1ヶ所]

※LH 図示 左右同作業

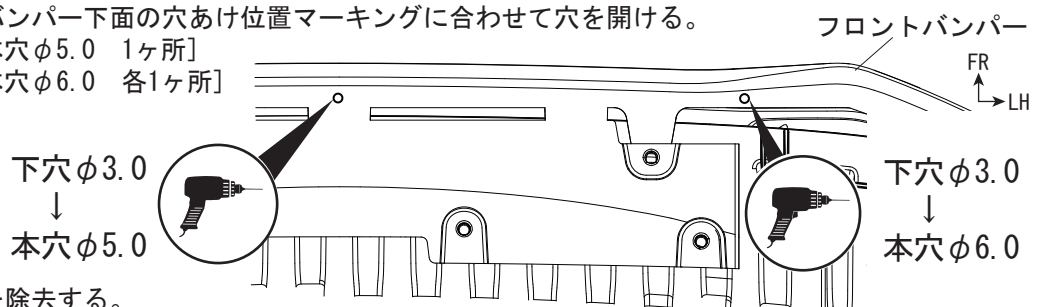

4. 穴開け後、穴周辺のバリを除去する。

5. 下図を参照し、フロントバンパー下面の製品テープ貼付面外周をマスキングテープでマスキングする。

※LH 図示 左右同作業

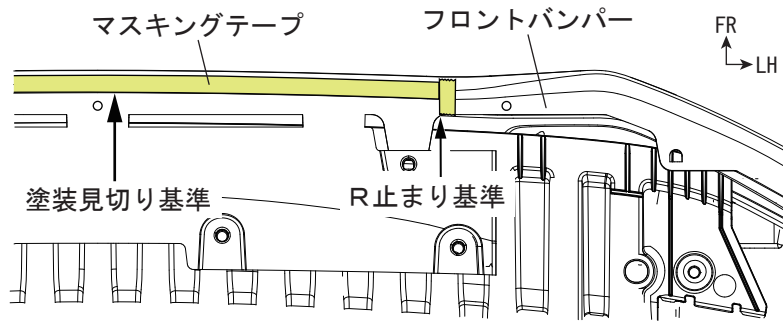

6. 下図を参照し、フロントバンパーの両面テープ貼り付け部をホワイトガソリンまたはイソプロピルアルコールで脱脂する。

※LH 図示 左右同作業

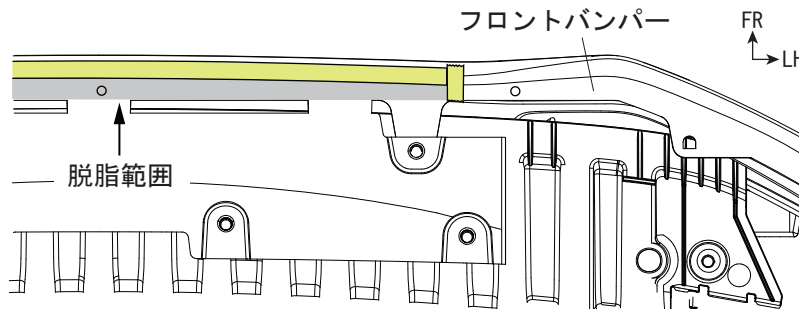

7. 下図を参照し、フロントバンパーの両面テープ貼り付け部に⑧PACプライマー N-200を塗布する。

※⑧PACプライマーN-200は再利用します。

※LH 図示 左右同作業

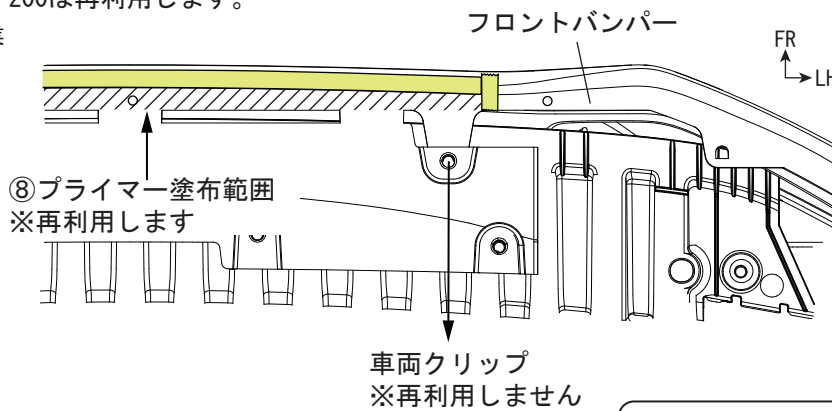

8. マスキングテープを剥がす。

9. 車両クリップを取り外す。



プライマーが塗布範囲以外に付着した場合は、直ちにホワイトガソリンやIPA等で拭き取ってください。

10. 下図を参照し、①フロントアンダースポイラーの両面テープの離型紙を一部めくり、表側に折り返してマスキングテープ等で貼り付ける。

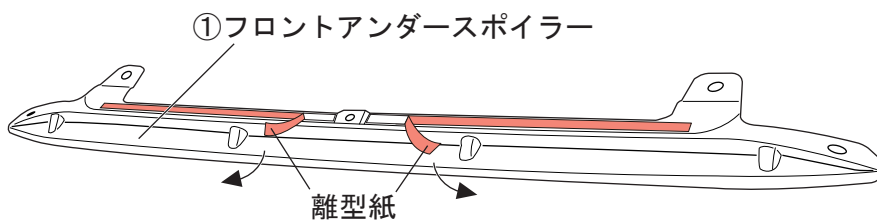

離型紙

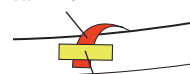

マスキングテープ

## ■フロントアンダースポイラー取付要領

1. 下図を参照し、①フロントアンダースポイラーを④プッシュクリップ、⑤クリップで車両に固定する。
2. ⑥ボルトを車両下側から差し込み、⑦ナットでフロントバンパー裏側から仮固定する。

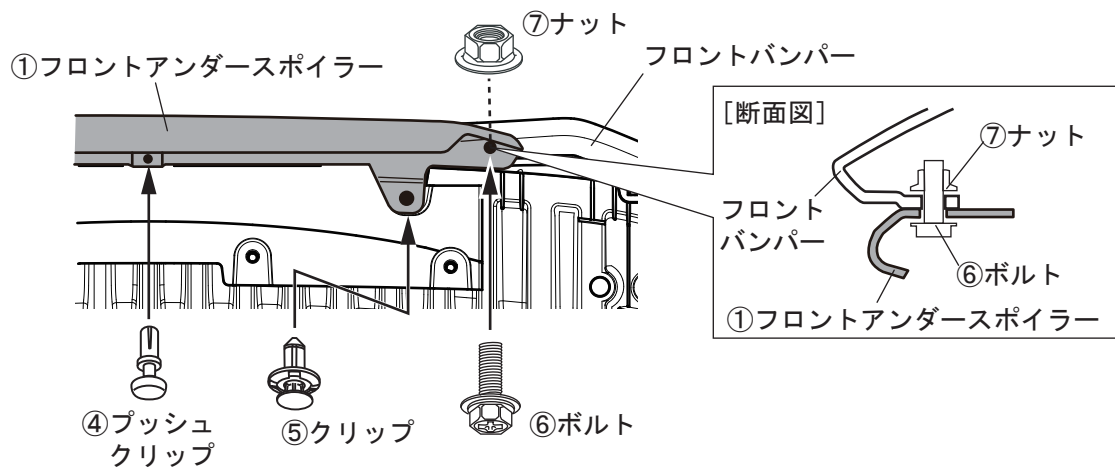

3. 下図を参照し、①フロントアンダースポイラーの離形紙を、中央から外側に向かって剥がし圧着する。
4. 仮固定していた⑥ボルト、⑦ナットを本締めする。

※LH 図示 左右同作業

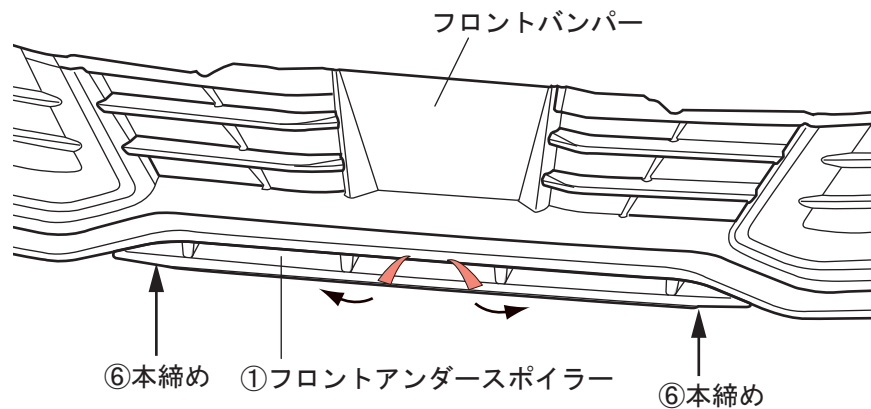

両面テープの接着力を最大限に発揮させる為、貼り付け作業前に両面テープ部の貼り付け部をドライヤー等で約40℃程度に暖めてください。

5. ①フロントアンダースポイラーの取り付け状態を再度確認し、作業完了。

## ■フロントサイドガーニッシュUPR 取付準備

1. 下図を参照し、フロントバンパーのダクト部に末端から21mmの位置にマスキングテープでマーキングする。

※LH図示 左右同時作業

フロントバンパー

UP  
RH ←

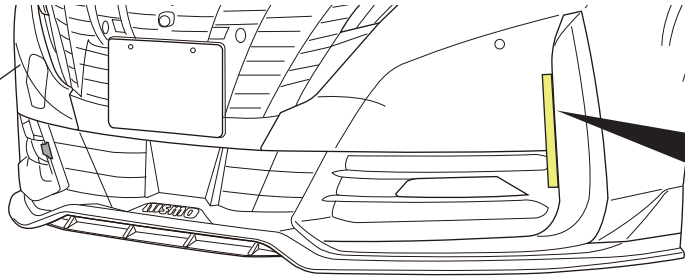

[拡大図]

末端から21mm

マスキング  
テープ

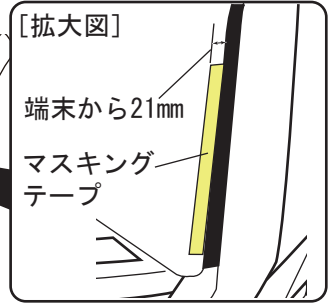

2. 下図を参照し、②フロントサイドガーニッシュUPRの下面をフロントバンパーに突き当て、マーキング位置に合わせてからガムテープ等で仮当てする。

3. 下図を参照し、②フロントサイドガーニッシュUPRの周囲末端に合わせてフロントバンパーにマスキングテープを貼り付ける。

※LH図示 左右同時作業

②フロントサイド ガーニッシュUPR

ガムテープ

フロントバンパー

UP  
RH ←

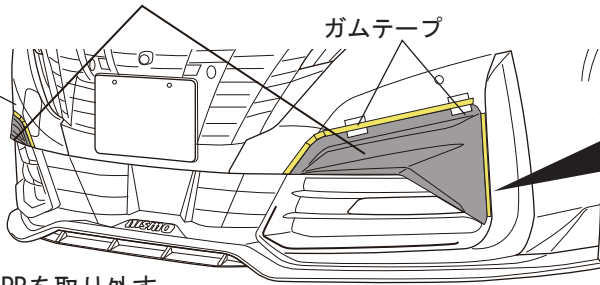

[拡大図] ②フロントサイド

マスキング

テープ

②フロントサイド

ガーニッシュ

UPR

末端合わせ

バンパー突き当て

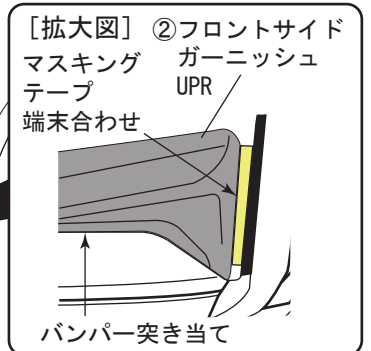

4. ②フロントサイドガーニッシュUPRを取り外す。

5. 下図を参照し、フロントバンパーの両面テープ貼り付け部を、ホワイトガソリンまたはイソプロピルアルコールで脱脂する。

※LH図示 左右同時作業

フロントバンパー

UP  
RH ←

脱脂範囲

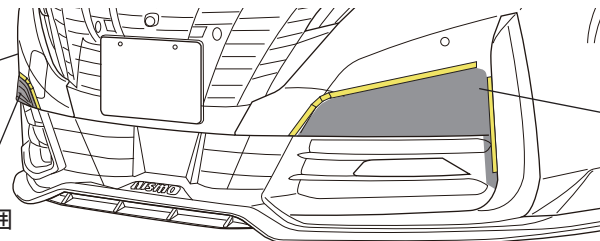

脱脂範囲

6. 下図を参照し、フロントバンパーの両面テープ貼り付け部に⑧PACプライマーN-200を塗布する。

※⑧PACプライマーN-200は再利用します。

※LH図示 左右同時作業

フロントバンパー

UP  
RH ←



プライマーが塗布範囲以外に付着した場合は、直ちにホワイトガソリンやIPA等で拭き取ってください。

⑧PACプライマー  
N-200塗布範囲

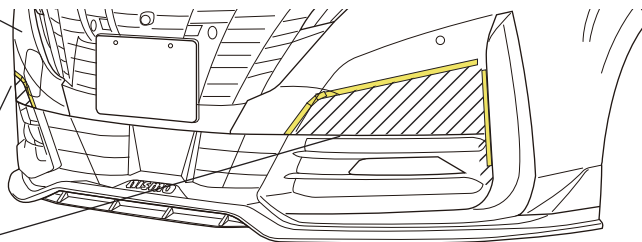

7. マスキングテープを剥がす。作業1.で貼ったマスキングテープは剥がさないでください。

8. 下図を参照し、②フロントサイドガーニッシュUPRの両面テープの離型紙を一部めくり、表側に折り返してマスキングテープ等で貼り付ける。

※LH図示 左右同時作業

離型紙

②フロントサイドガーニッシュUPR

離型紙

離型紙

離型紙

離型紙

離型紙

マスキングテープ

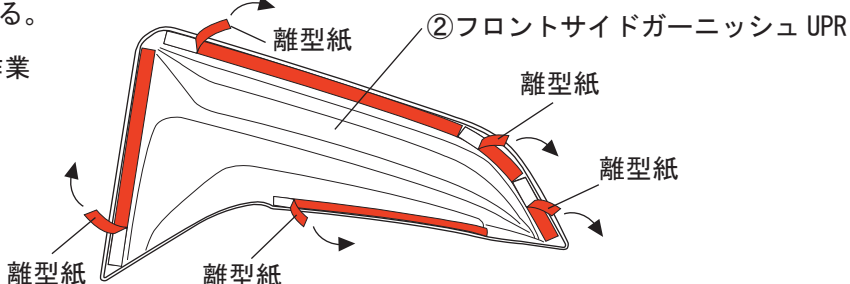

## ■フロントサイドガーニッシュUPR 取付要領

1. 下図を参照し、②フロントサイドガーニッシュUPRの下面をフロントバンパーに突き当て、マーキング位置に合わせてからガムテープ等で仮当てる。
2. 各部の隙や取り付けバランスを確認して両面テープの離型紙を番号順に矢印の方向へ剥がし、圧着する。

※LH図示 左右同時作業

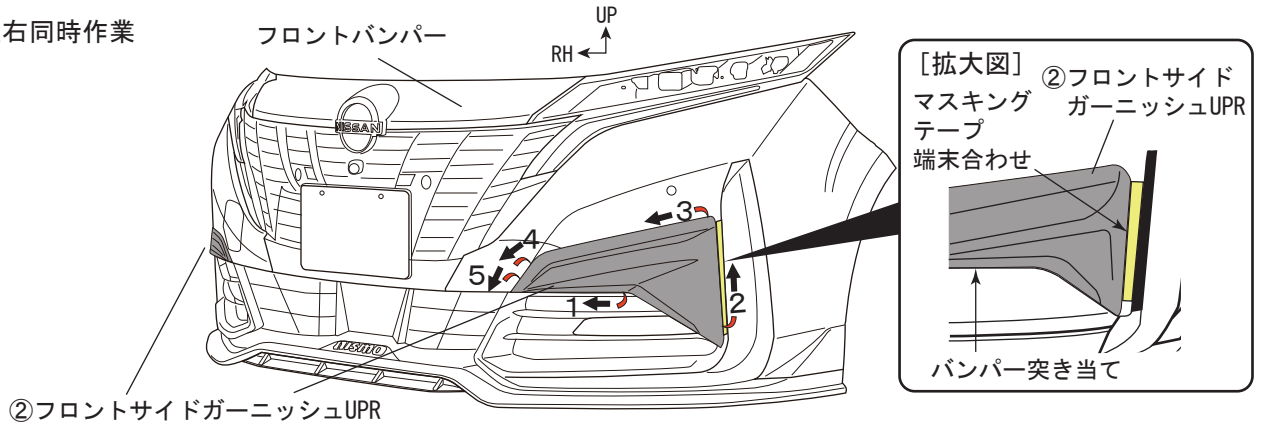

両面テープの接着力を最大限に発揮させる為、貼り付け作業前に両面テープ部の貼り付け部をドライヤー等で約40°C程度に暖めてください。



両面テープの離型紙を必ず図の順で剥がしてください。順番を誤ると隙が発生する恐れがあります。

3. ダクト部のマス킹テープを剥がし、②フロントサイドガーニッシュUPRの取り付け状態を再度確認し作業完了。

## ■フロントサイドガーニッシュLWR 取付準備

1. 下図を参照し、フロントバンパーに⑨型紙Cをマス킹テープ等で貼り付ける。  
(左右各1ヶ所)

※LH図示 左右同時作業

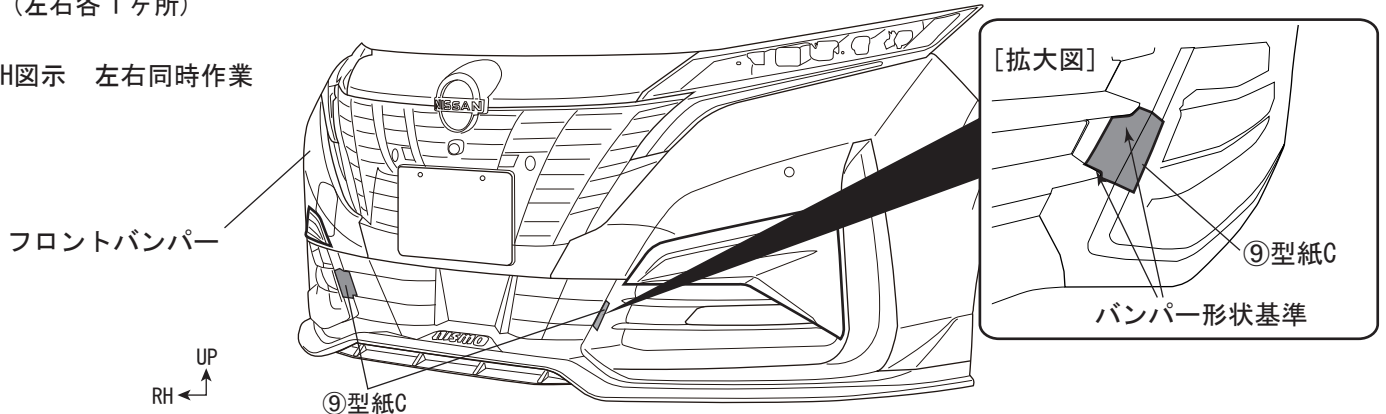

2. ⑨型紙Cおよびフロントバンパーの形状に合わせて、フロントバンパーに③フロントサイドガーニッシュLWRをガムテープ等で仮当てる。
3. 下図を参照し、③フロントサイドガーニッシュLWRの周囲端末に合わせてフロントバンパーにマス킹テープを貼り付ける。

※LH図示 左右同時作業

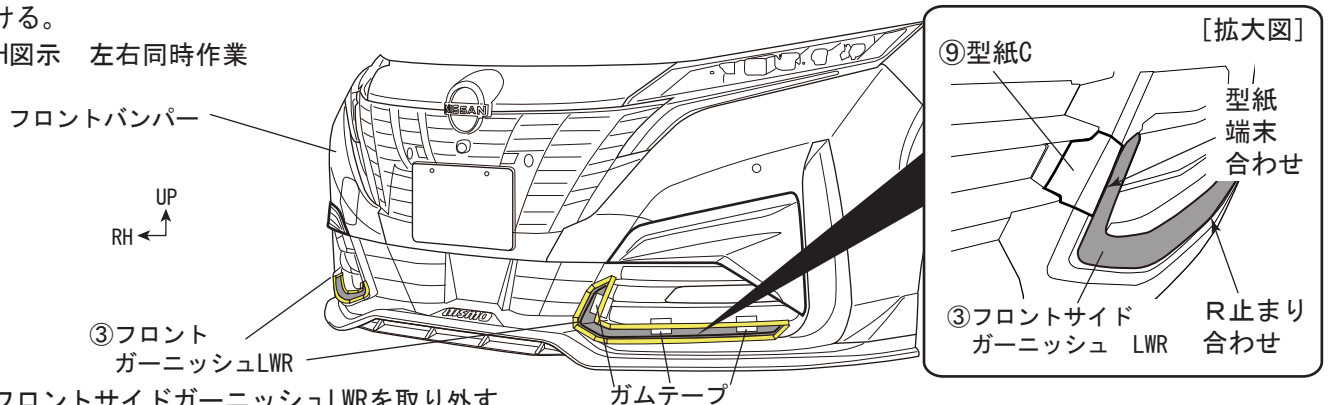

4. ③フロントサイドガーニッシュLWRを取り外す。

5. 下図を参照し、フロントバンパーの両面テープ貼り付け部を、ホワイトガソリンまたはイソプロピルアルコールで脱脂する。

※LH図示 左右同時作業

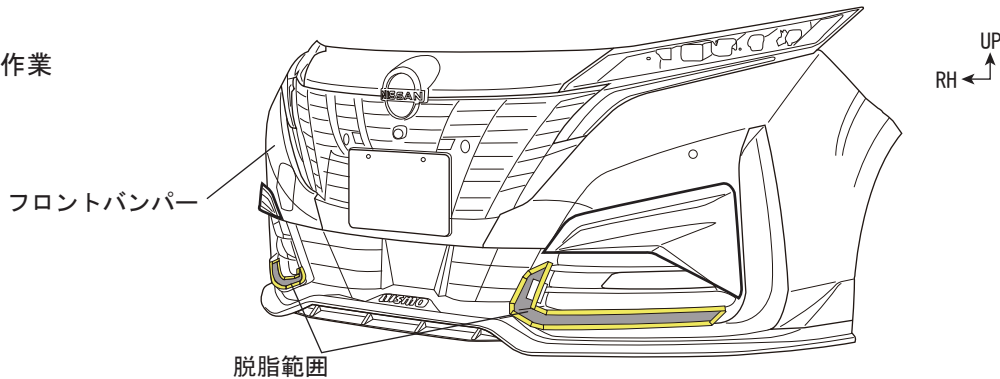

6. 下図を参照し、フロントバンパーの両面テープ貼り付け部に⑧PACプライマー N-200を塗布する。

※LH図示 左右同時作業

**!** プライマーが塗布範囲以外に付着した場合は、直ちにホワイトガソリンやIPA等で拭き取ってください。

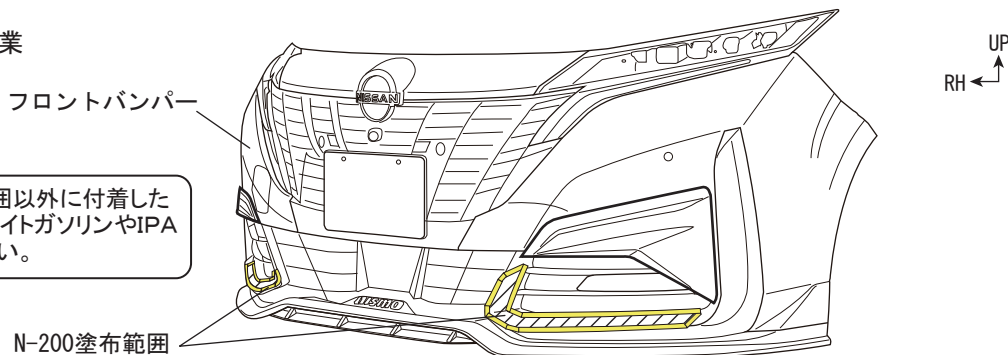

⑧PACプライマー N-200塗布範囲

7. マスキングテープを剥がす。 ※⑨型紙Cは剥がさないでください。

8. 下図を参照し、③フロントサイドガーニッシュ LWRの両面テープの離型紙を一部めくり、表側に折り返してマスキングテープ等で貼り付ける。

※LH図示 左右同時作業

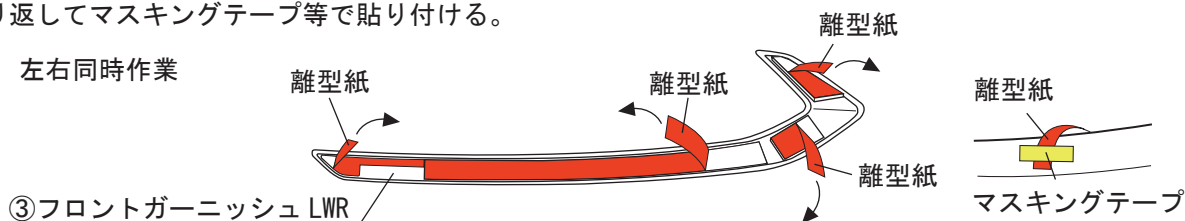

## ■フロントサイドガーニッシュ (LWR) 取付要領

- ⑨型紙Cおよびフロントバンパーの形状に合わせて、③フロントサイドガーニッシュ LWRをフロントバンパーに仮当てる。
- 各部の隙や取り付けバランスを確認して両面テープの離型紙を番号順に矢印の方向へ剥がし、圧着する。

※LH図示 左右同時作業

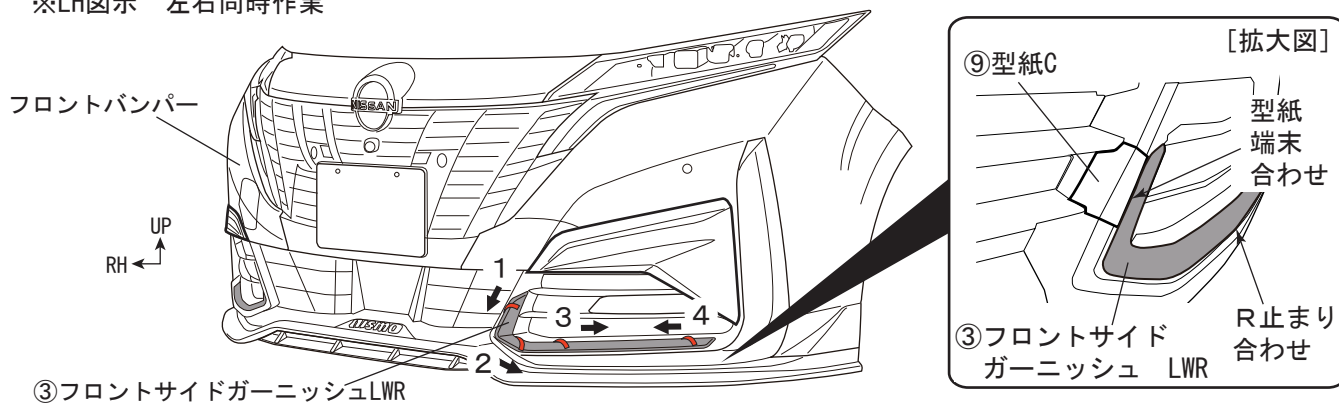

**!** 両面テープの接着力を最大限に発揮させる為、貼り付け作業前に両面テープ部の貼り付け部をドライヤー等で約40℃程度に暖めてください。

**!** 両面テープの離型紙を必ず図の順で剥がしてください。順番を誤ると隙が発生する恐れがあります。

3. ⑨型紙Cを剥がし、③フロントサイドガーニッシュ LWRの取り付け状態を再度確認し作業完了。

### ⚠ 注意事項

- ・本製品は車種専用設計となっております。適合外車両への取付けや製品の改造は絶対に行わないでください。
- ・純正パーツを取外す際は自動車メーカー発行の整備書をご参照ください。
- ・製品の塗装前に車両への仮合せ作業を必ず行ってください。
- ・製品塗装後のクレームや返品は一切お受けできません。
- ・製品取付け後 24 時間以内は両面テープが完全に定着しない為、洗車や水に濡れる事が無いようにしてください。
- ・製品取付け後は定期的に取付け状態の点検を実施してください。

### ■構成部品

No.	部品名称	数量
①	リアアンダースポイラー	1
②	リアサイド ガーニッシュ (RH/LH)	各 1
③	クリップ	3
④	シム (t1mm)	2
⑤	PAC プライマー N-200	1
⑥	型紙	1
⑦	取付説明書	1

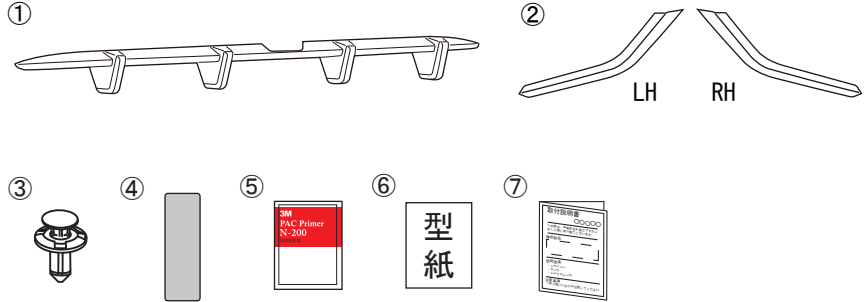

### ■リアアンダースポイラー取付準備

1. 下図を参照し、リアバンパーの下面に⑥型紙A、Bをそれぞれマスキングテープ等で貼り付ける。  
(中央 1ヶ所、左右各 1ヶ所)

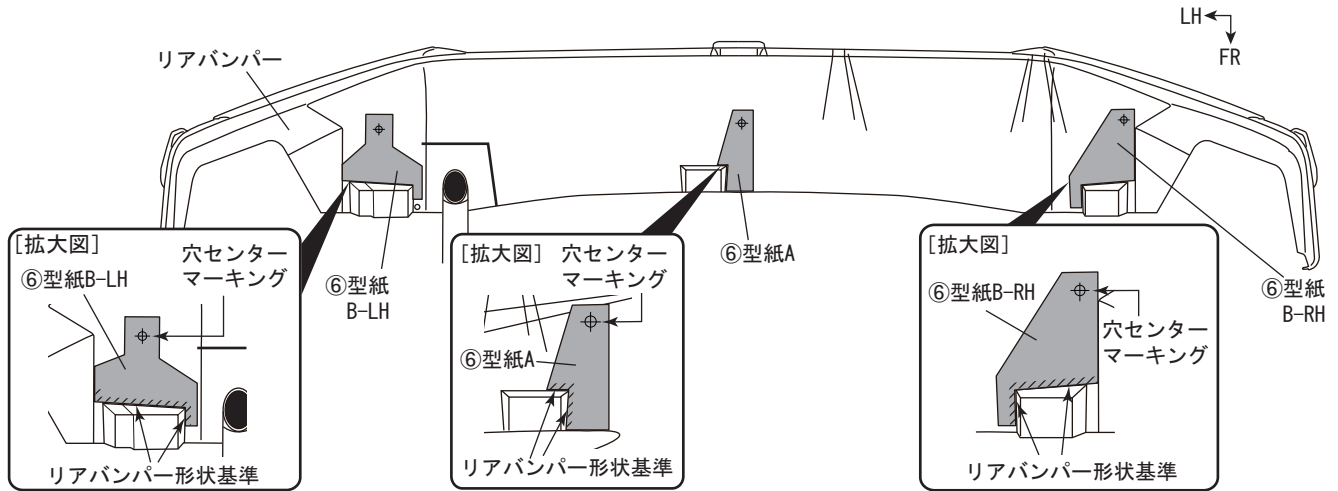

2. ⑥型紙A、Bの穴開け位置中心に合わせて、リアバンパーにキリでマーキングする。マーキング後、⑥型紙A、Bを外す。

3. 下図を参照し、リアバンパー下面の穴開け位置マーキングに合わせて穴を開ける。

φ10.0 [中央: 下穴φ3.0→φ6.0→本穴φ10.0 1ヶ所]  
φ10.0 [左右: 下穴φ3.0→φ6.0→本穴φ10.0 各1ヶ所]

※LH 図示 左右同作業

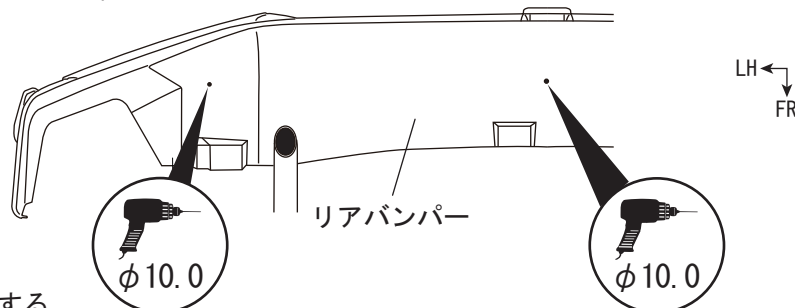

4. 穴開け後、穴周囲のバリを除去する。

5. 下図を参照し、①リアアンダースポイラーとリアバンパーのフォグライト部の間に④シムを挟み、1mm隙間になるように合わせて仮当てし、リアバンパー下面を③クリップで仮固定する。
6. 下図を参照し、①リアアンダースポイラーの上端と下端に合わせて、リアバンパーにマスキングテープを貼り付ける。

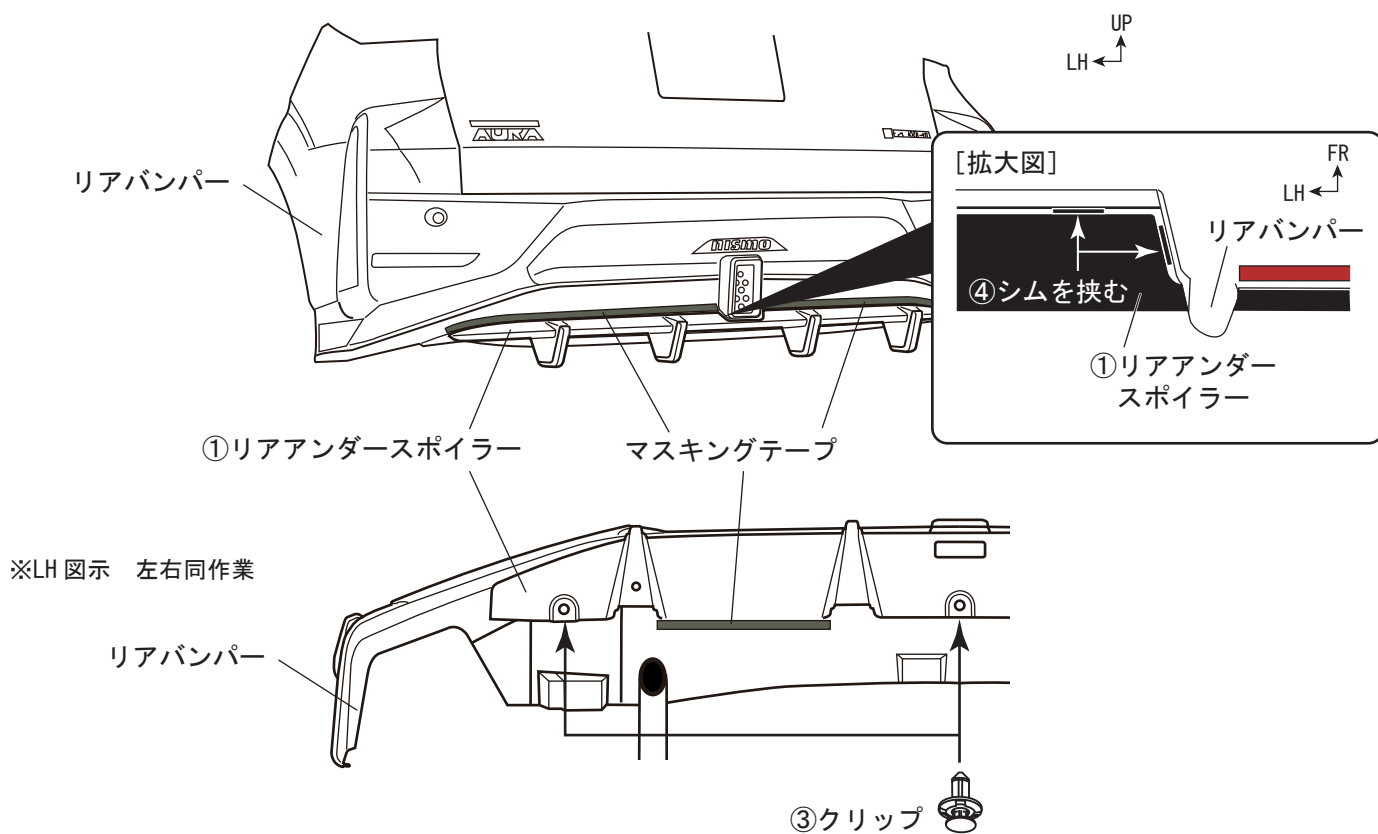

7. ①リアアンダースポイラーを取り外す。

8. 下図を参照し、リアバンパーの両面テープ貼り付け部をホワイトガソリンまたはイソプロピルアルコールで脱脂する。

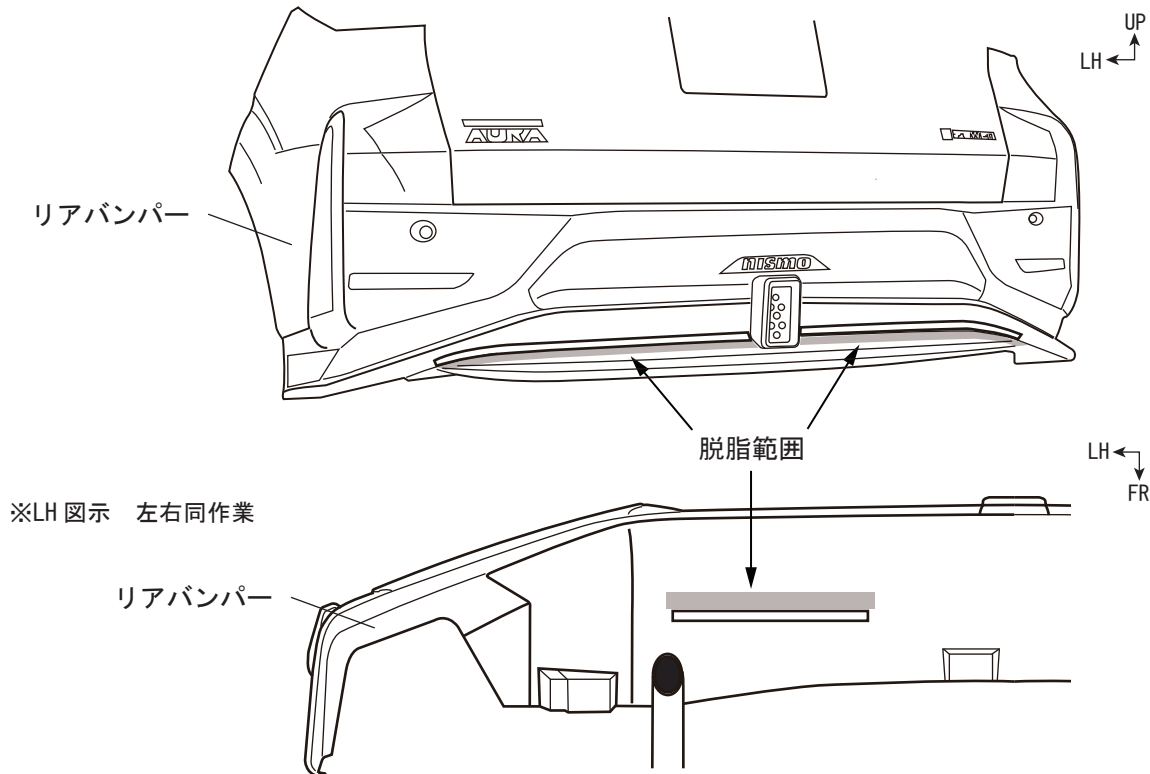



9. 下図を参照し、リアバンパーの両面テープ貼り付け部に⑤PACプライマー-N-200を塗布する。  
 ※⑤PACプライマー-N-200は再利用します。

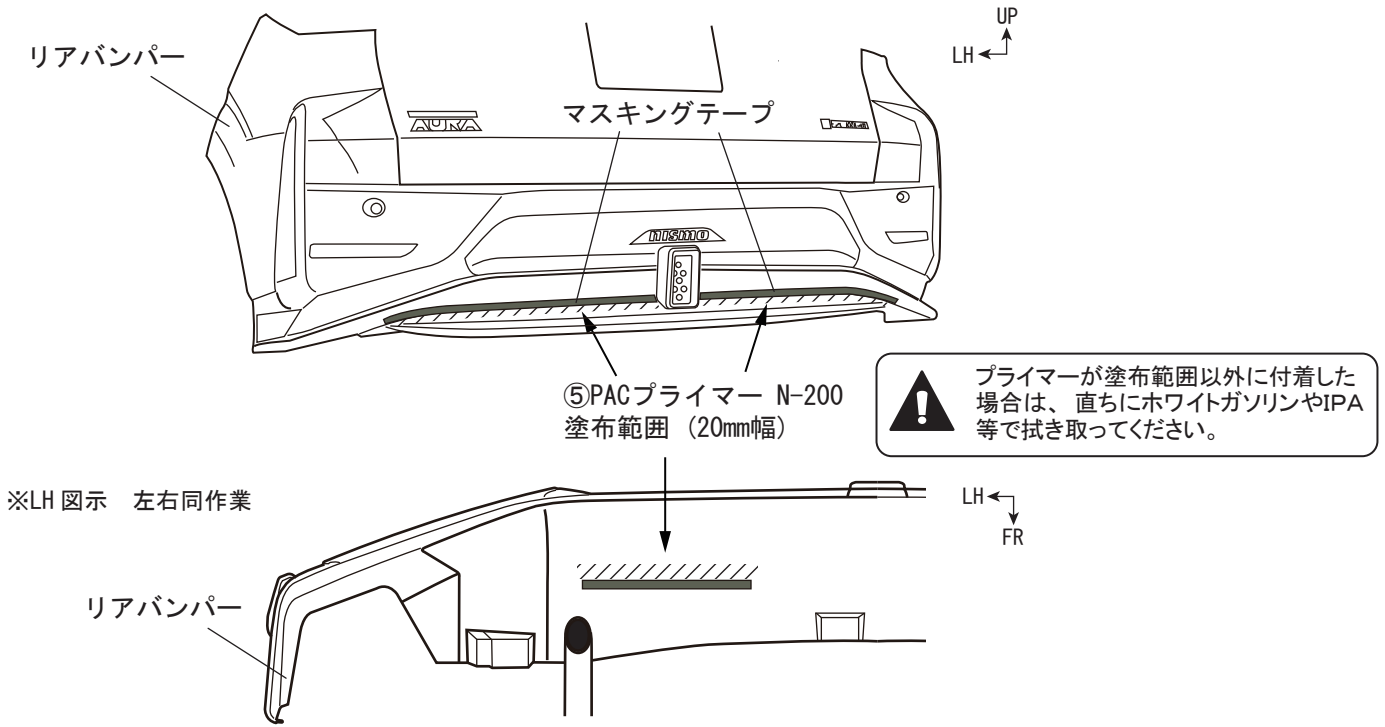

10. マスキングテープを剥がす。

11. 下図を参照し、①リアアンダースポイラーの両面テープの離型紙を一部めくり、表側に折り返してマスキングテープ等で貼り付ける。

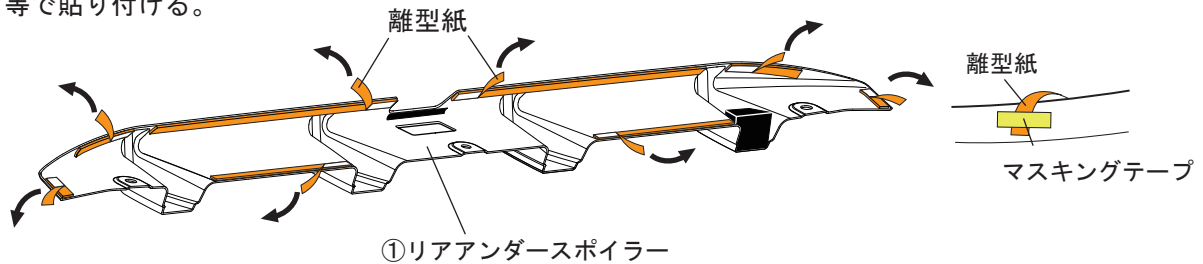

### ■ リアアンダースポイラー取付要領

1. 下図を参照し、①リアアンダースポイラーをリアバンパーのフォグライト部に④シムを挟み、1mm隙間になるように合わせて仮当てし、リアバンパー下面を③クリップで仮固定する。

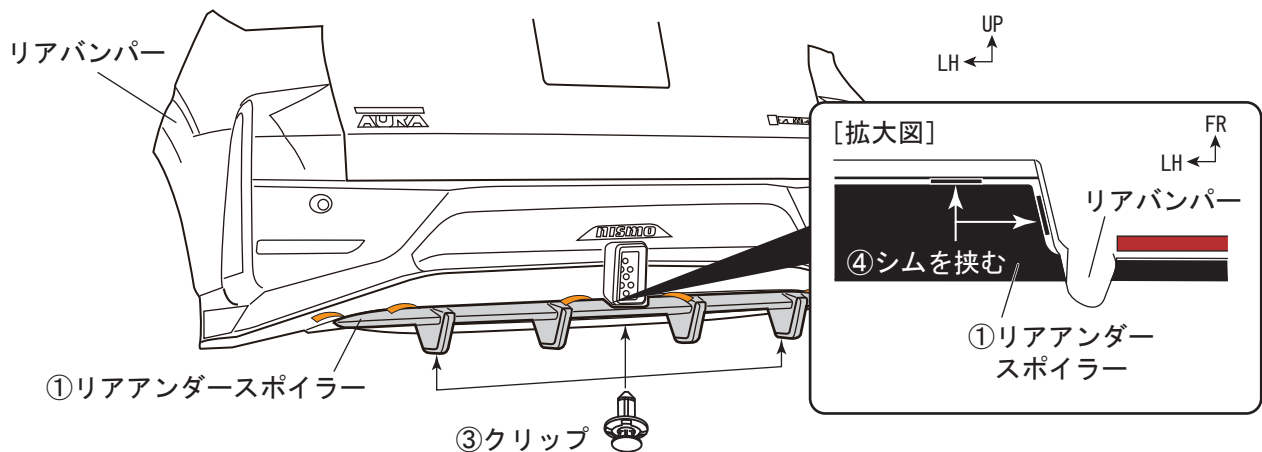

2. 下図を参照し、中央から外側に向かって、①リアアンダースポイラーの離型紙を剥がし圧着する。

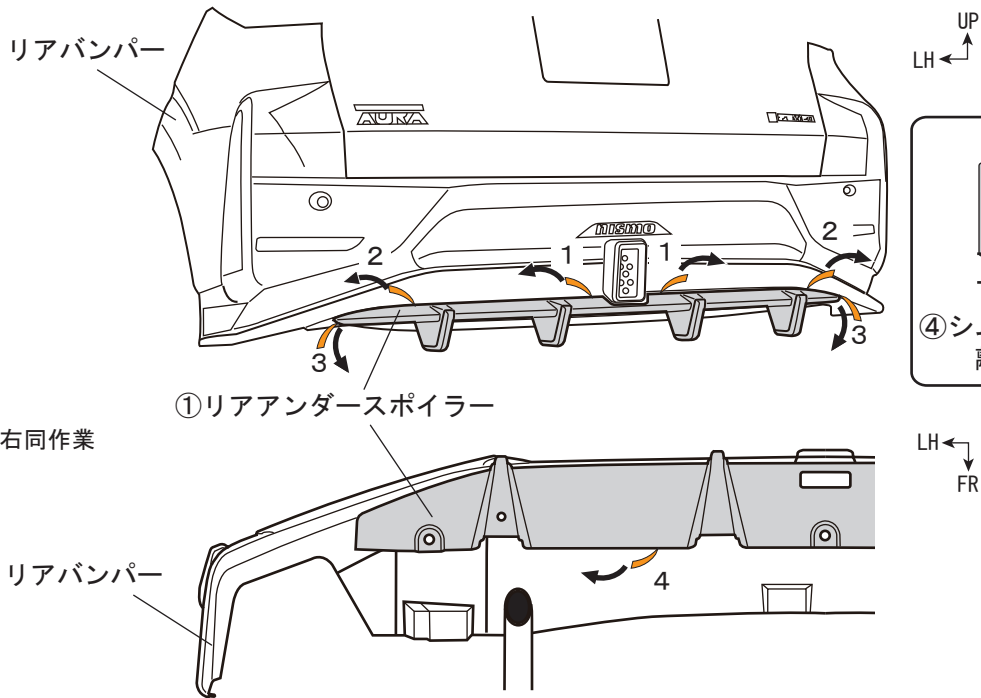

⚠ 両面テープの接着力を最大限に発揮させる為、貼り付け作業前に両面テープ部の貼り付け部をドライヤー等で約40°C程度に暖めてください。

⚠ 両面テープの離型紙を必ず図の順で剥がしてください。順番を誤ると隙が発生する恐れがあります。

3. ①リアアンダースポイラーの取り付け状態を再度確認し、作業完了。

## ■リアサイドガーニッシュ取付準備

1. 下図を参照し、リアバンパーに②リアサイドガーニッシュを、ガムテープ等で仮当てる。

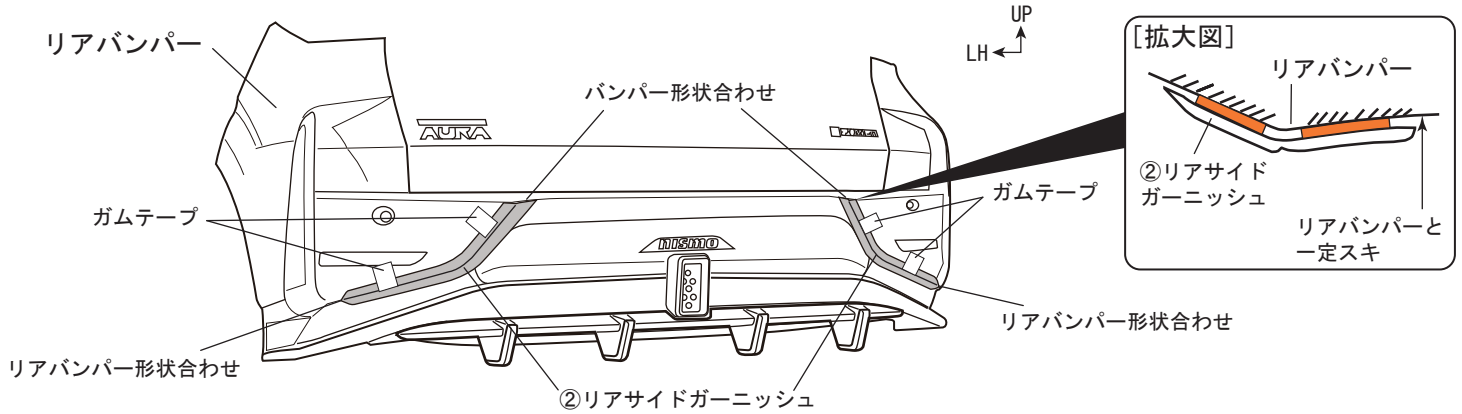

2. 下図を参照し、②リアサイドガーニッシュの周囲端末に合わせてリアバンパーにマスキングテープを貼り付ける。

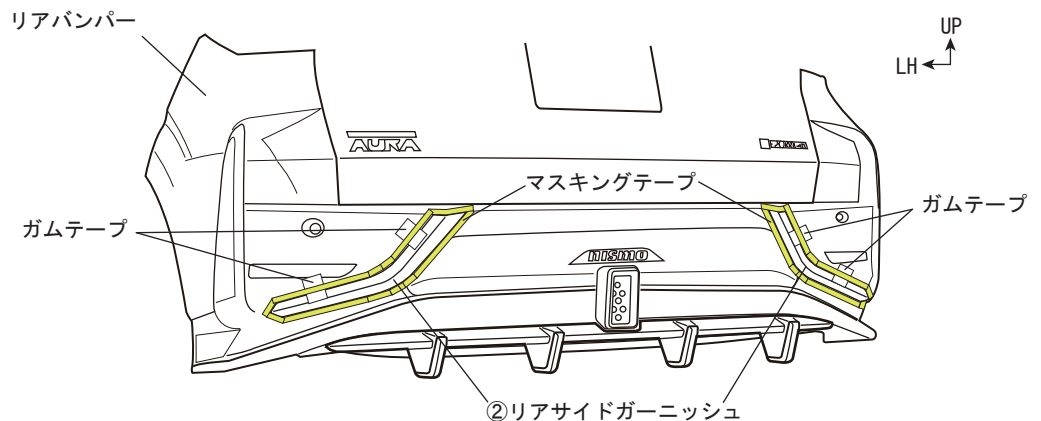

3. ②リアサイドガーニッシュを取り外す。

4. 下図を参照し、リアバンパーの両面テープ貼り付け部をホワイトガソリン又はイソプロピルアルコールで脱脂する。

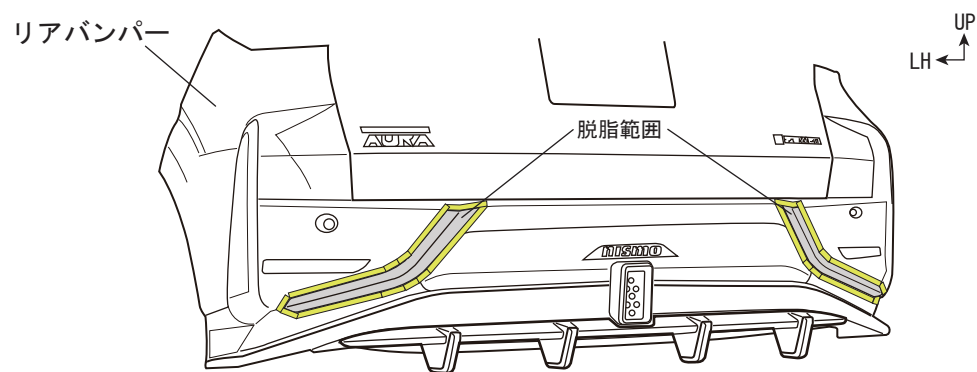

5. 下図を参照し、リアバンパーの両面テープ貼り付け部に⑤PAC プライマー-N-200 を塗布する。

**!** プライマーが塗布範囲以外に付着した場合は、直ちにホワイトガソリンやIPA等で拭き取ってください。

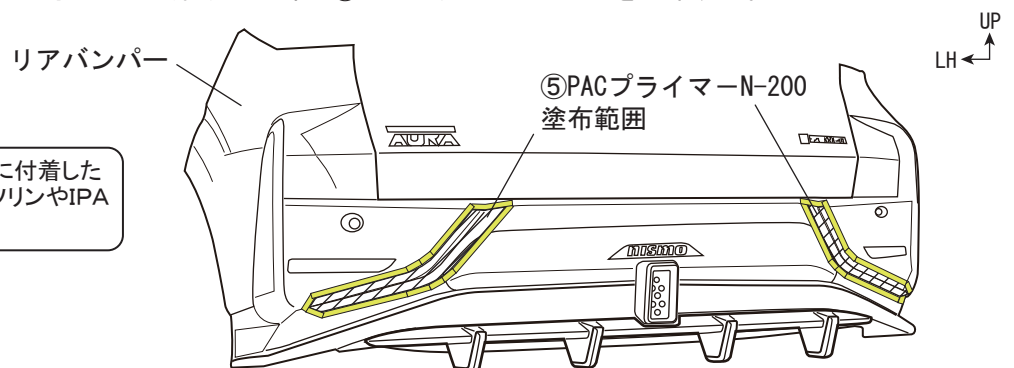

6. マスキングテープを剥がす。

7. 下図を参照し、②リアサイドガーニッシュの両面テープの離型紙を一部めくり、表側に折り返してマスキングテープ等で貼り付ける。

※LH図示 左右同時作業

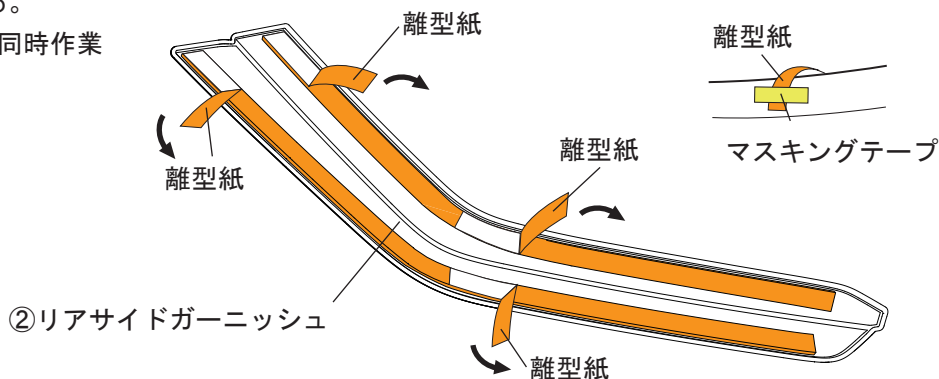

## ■リアサイドガーニッシュ取付要領

1. 下図を参照し、リアバンパーに②リアサイドガーニッシュを仮当てする。
2. 各部の隙や取り付けバランスを確認して両面テープの離型紙を番号順に矢印の方向へ剥がし、圧着する。

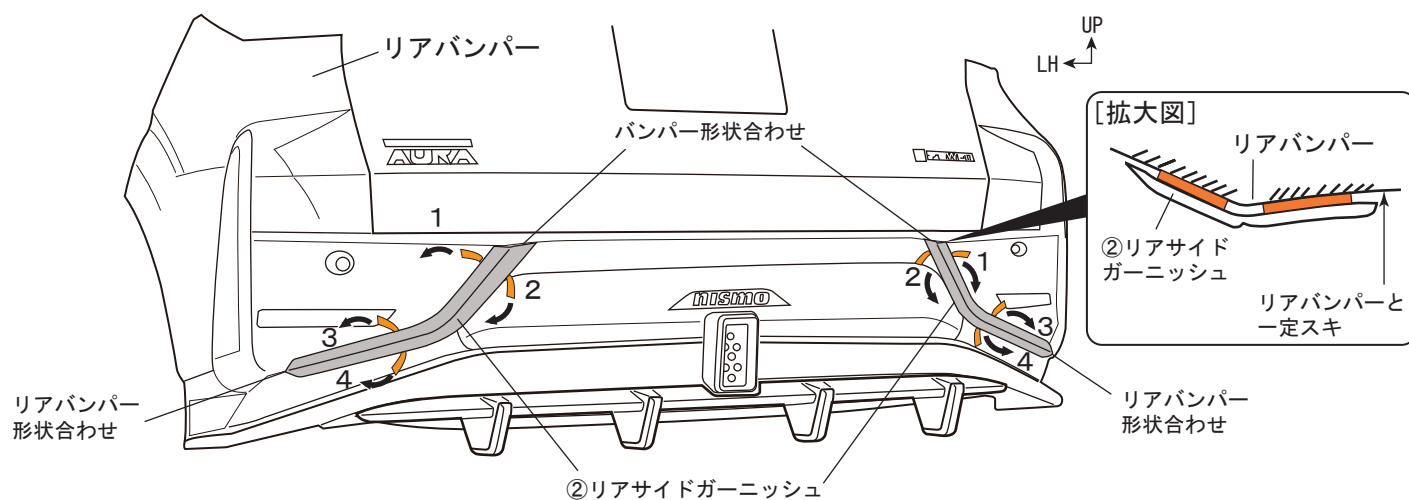

両面テープの接着力を最大限に発揮させる為、貼り付け作業前に両面テープ部の貼り付け部をドライヤー等で約40°C程度に暖めてください。



両面テープの離型紙を必ず図の順で剥がしてください。順番を誤ると隙が発生する恐れがあります。

3. ②リアサイドガーニッシュの取り付け状態を再度確認し、作業完了。

## ⚠ 注意事項

- ・本製品は車種専用設計となっております。適合外車両への取付けや製品の改造は絶対に行わないでください。
- ・製品取付けの際は、本書の要領にしたがって2人以上で作業してください。
- ・また、純正パーツを取外す際は自動車メーカー発行の整備書をご参照ください。
- ・製品の塗装前に車両への仮合せ作業を必ず行ってください。
- ・製品塗装後のクレームや返品は一切お受けできません。
- ・製品取付け後 24 時間以内は両面テープが完全に定着しない為、洗車や水に濡れる事が無いようにしてください。
- ・製品取付け後は定期的に取付け状態の点検を実施してください。

## ■構成部品

No.	部品名称	数量
①	サイドスポイラー (RH/LH)	各 1
②	シム (t=1mm)	2
③	PAC プライマー N-200	1
④	取付説明書	1

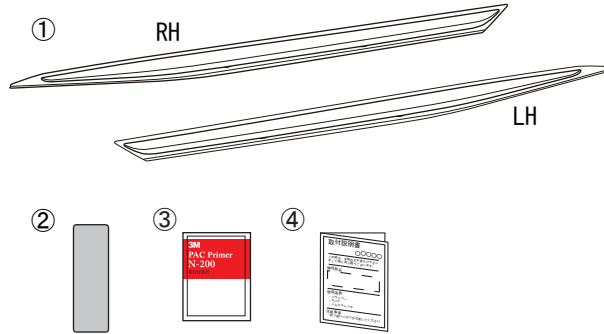

## ■サイドスポイラー取付準備

1. 下図を参照し、車両サイドシルプロテクターの端末から55mmの位置にマスキングテープでマーキングします。
2. 下図を参照し、車両サイドシルプロテクターに、後部はマスキングテープの端末合わせ、下面是②シムを2枚重ねて2mm隙間になるように調整しながら①サイドスポイラーをガムテープ等で仮固定する。

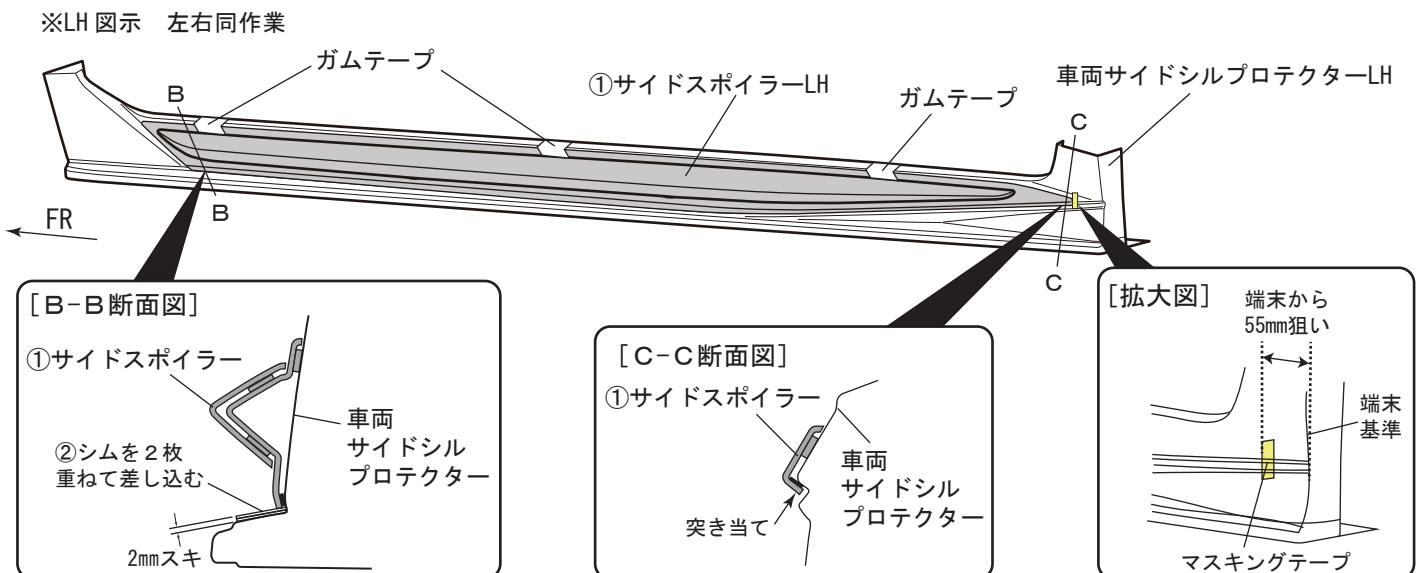

3. 下図を参照し、①サイドスポイラーの周囲端末に合わせて、車両サイドシルプロテクターにマスキングテープを貼り付ける。

※LH図示 左右同時作業

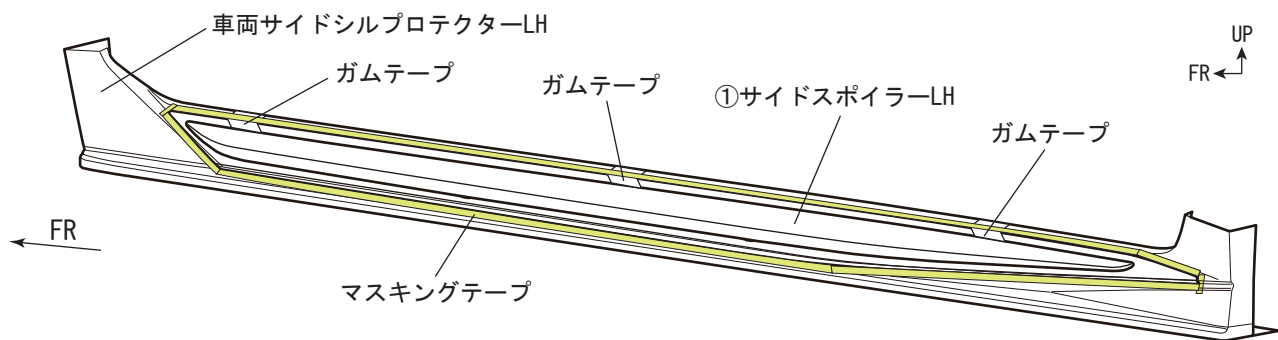

4. ①サイドガーニッシュを取り外す。

5. 下図を参照し、車両サイドシルプロテクターの両面テープ貼り付け部をホワイトガソリンまたは、イソプロピルアルコールで脱脂する。

※LH図示 左右同時作業

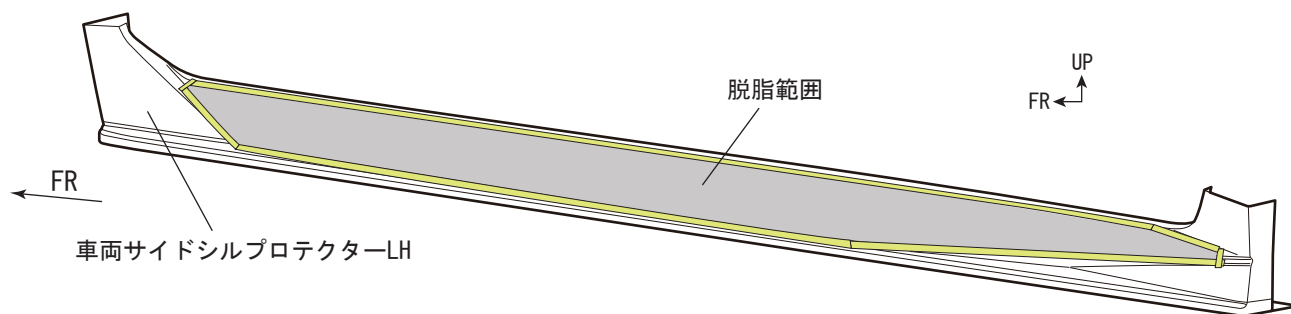

6. 下図を参照し、車両サイドシルプロテクターの両面テープ貼り付け部に③PAC プライマー N-200 を塗布する。

※LH図示 左右同時作業

**!** プライマーが塗布範囲以外に付着した場合は、直ちにホワイトガソリンやIPA等で拭き取ってください。

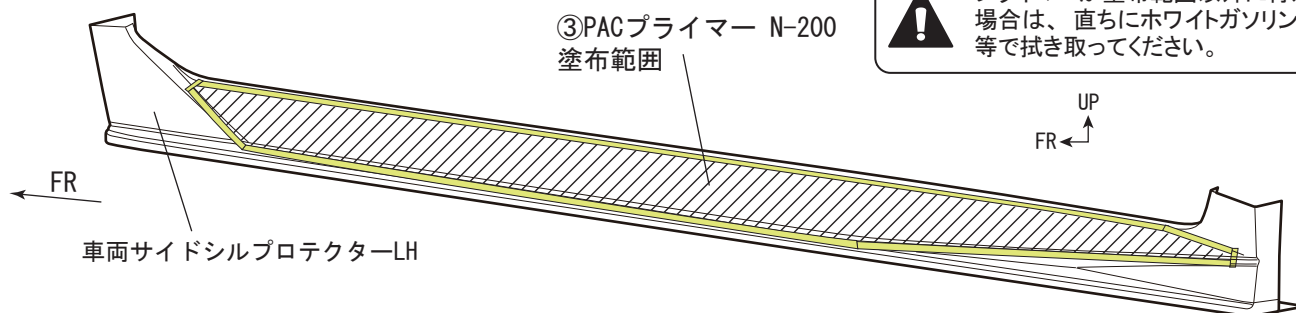

7. マスキングテープを剥がす。作業1. で貼ったマスキングテープは剥がさないでください。

8. 下図を参照し、①サイドスポイラーの両面テープの離型紙を一部めくり、表側に折り返してマスキングテープ等で貼り付ける。

〔裏面視〕 ※LH図示 左右同時作業

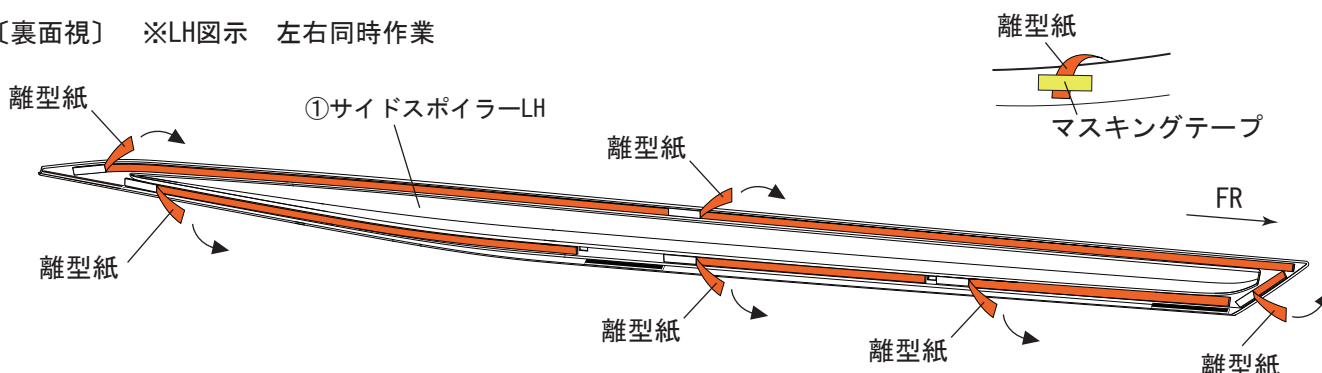

## ■サイドガーニッシュ取付要領

1. 下図を参照し、車両サイドシルプロテクターに、後部はマスキングテープの端末合わせ、下面は②シムを2枚重ねて2mm隙間になるように調整しながら①サイドスポイラーを仮当てする。

※LH図示 左右同作業

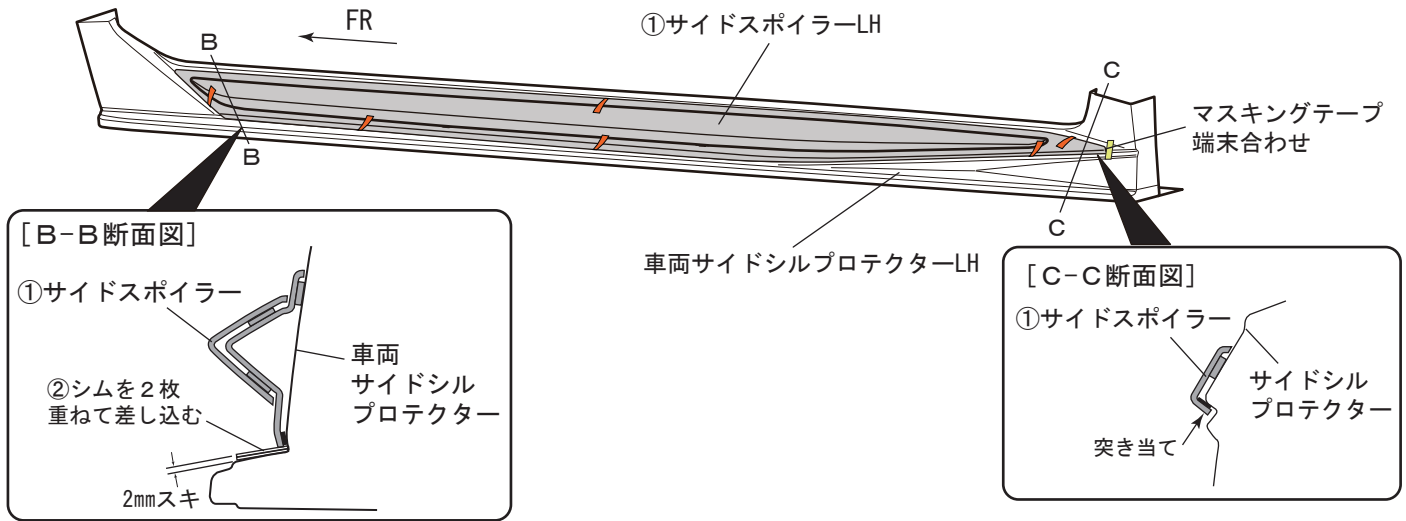

2. 下図を参照し、①サイドスポイラーの各部の隙や取り付けバランスを確認して、両面テープの離型紙を番号順に矢印の方向へ剥がし圧着する。

※LH図示 左右同時作業

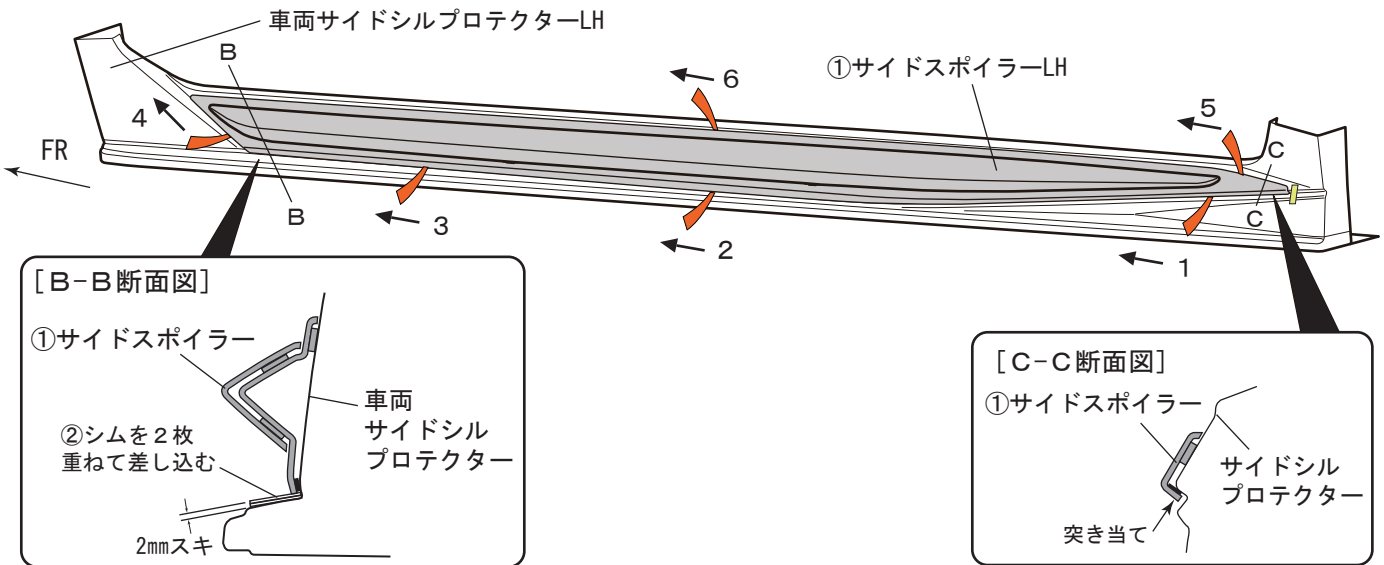

**!** 両面テープの接着力を最大限に発揮させる為、貼り付け作業前に両面テープ部の貼り付け部をドライヤー等で約40℃程度に暖めてください。

**!** 両面テープの離型紙を必ず図の順で剥がしてください。順番を誤ると隙が発生する恐れがあります。

3. マスキングテープを全てはがし、①サイドスポイラーの取り付け状態を再度確認し、作業完了。